

REMPPLANNER

ДИЗАЙН-ПРОЕКТ
квартиры по адресу:

г. Москва, ул. Юннатов, д. 4
ЖК Петровский парк

СОСТАВ ПРОЕКТА

Лист	Наименование	Лист	Наименование
1	Фотофиксация обмера	21, 22	Развертка стен. Кухня-гостиная
2	Обмерный план	23	Развертка стен. Главная спальня
3	План демонтажа стен и перегородок	24	Развертка стен. Детская комната
4	План монтажа	25	Развертка стен. Ванная комната
5	Узлы стены	26	Развертка стен. Санузел
6	План расстановки мебели	27	Раскладка плитки. Ванная комната
7	План размещения дверей	28	Раскладка плитки. Санузел
8	План напольных покрытий	29	Раскладка плитки. Кухня
9	Узел 1. Стык напольных покрытий	30, 31	Визуализация. Прихожая. Коридор
10	План размещения теплого пола	32, 33, 34	Визуализация. Кухня-гостиная
11	План размещения сантехнических выводов	35	Визуализация. Санузел
12	План размещения розеток и электровыводов	36, 37	Визуализация. Детская комната
13	План размещения кондиционеров	38, 39	Визуализация. Детская комната
14	План потолков	40, 41	Визуализация. Главная спальня
15	Узлы потолков	42, 43	Визуализация. Ванная комната
16	План размещения светильников	44, 45	Спецификация. Напольные и настенные покрытия
17	План распределения групп светильников к выключателям	45	Спецификация. Межкомнатные двери
18	План отделки стен	46, 47	Спецификация. Сантехника. Розетки и выключатели
19	Развертка стен. Прихожая, коридор	48, 49	Спецификация. Светильники.
20	Развертка стен. Гардеробная и постирочная комнаты	50, 51, 52	Спецификация. Мебель

Заказчик	
Рук. проекта	
Вед. дизайнер	

Состав проекта

ФОТОФИКСАЦИЯ ОБМЕРА



Заказчик	
Рук. проекта	
Вед. дизайнер	

Фотофиксация обмера

ОБМЕРНЫЙ ПЛАН



ЭКСПЛИКАЦИЯ ПОМЕЩЕНИЙ:

№	Помещение	Площадь
1	Прихожая, коридор	11,90 м ²
2	Гостиная	14,08 м ²
3	Кухня	12,28 м ²
4	Жилая комната #1	14,94 м ²
5	Главная спальня	15,84 м ²
6	Ванная комната	4,92 м ²
7	Санузел	2,37 м ²
8	Балкон	3,32 м ²
	Общая площадь:	<u>79,65 м²</u>

Условные обозначения:

- 76,32 м² площадь помещения
- несущая стена из кирпича/газоблока
- несущая стена монолитный участок
- стены в один блок, трассировка стен
- вент. отверстие/решетка
- радиатор отопления
- стояки канализации и водоснабжения
- вент. короб
- корзина для внешнего блока кондиционера
- электрощиток

- H** высота от пола до потолка
- H_п** высота от пола до подоконника
- H_о** высота окна
- H_{дв}** высота дверного проема
- H_{пор}** высота дверного порога
- точка замера высот

ПРИМЕЧАНИЕ:

- Дизайн-проект разработан на базе проектных размеров. В связи с этим необходимо учитывать возможную несостыковку проектных и реальных размеров. Все возникающие в процессе работы вопросы решаются в порядке авторского надзора, совместно с дизайнером.
- Общая площадь квартиры без балкона 76,32 кв.м

Заказчик	
Рук. проекта	
Вед. дизайнер	

Обмерный план

REMPANNER
СТУДИЯ ДИЗАЙНА

ПЛАН ДЕМОНТАЖА СТЕН И ПЕРЕГОРОДОК

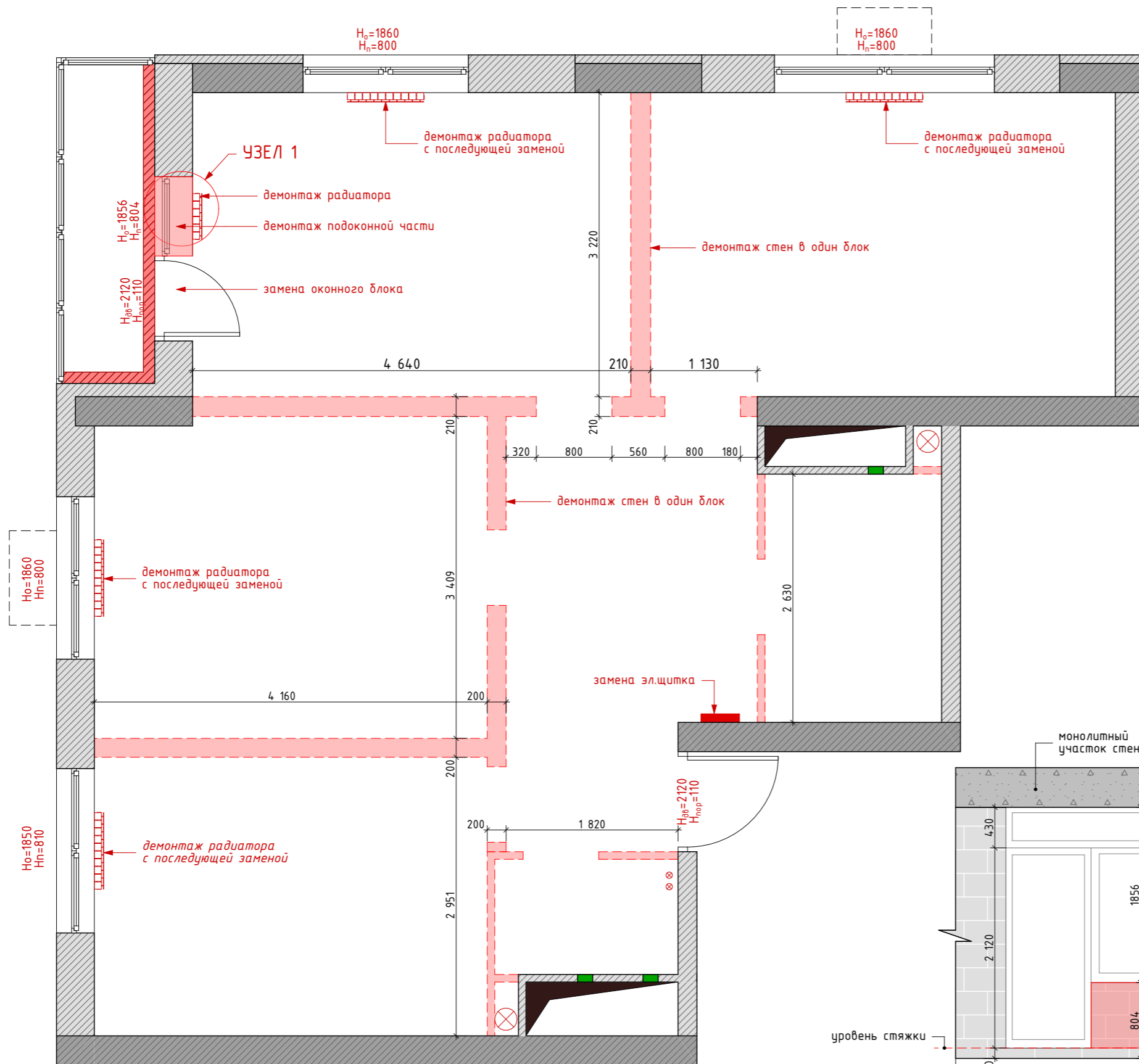

ЭКСПЛИКАЦИЯ ПОМЕЩЕНИЙ:

№	Помещение	Площадь
1	Прихожая, коридор	11,90 м ²
2	Гостиная	14,08 м ²
3	Кухня	12,28 м ²
4	Жилая комната #1	14,94 м ²
5	Главная спальня	15,84 м ²
6	Ванная комната	4,92 м ²
7	Санузел	2,37 м ²
8	Балкон	3,32 м ²
Общая площадь:		<u>79,65 м²</u>

Условные обозначения:

- несущая стена из кирпича/газоблока
- несущая стена монолитный участок
- демонтаж стен в один блок
- демонтаж утеплителя
- демонтаж подоконного блока
- радиатор отопления
- стояки канализации и водоснабжения
- вент. короб
- электрощиток

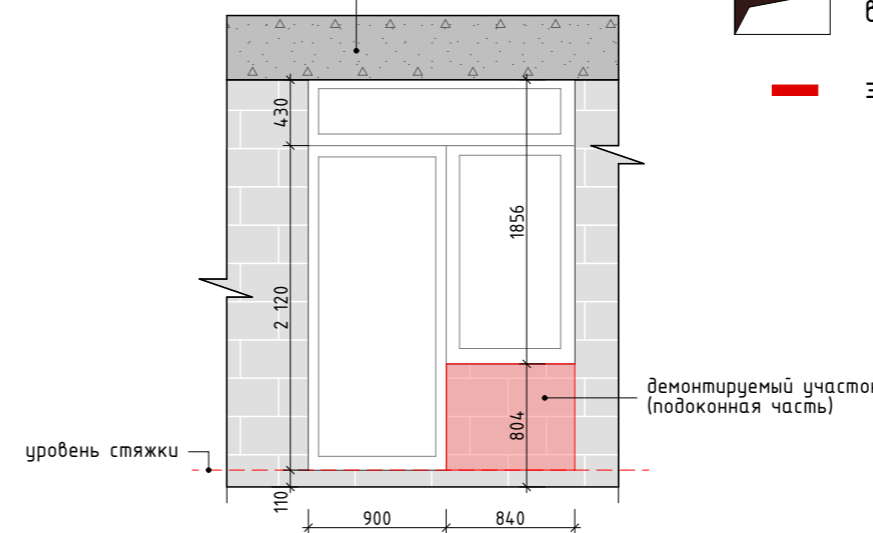

ПРИМЕЧАНИЕ:
 1. Дизайн-проект разработан на базе проектных размеров. В связи с этим необходимо учитывать возможную несостыковку проектных и реальных размеров. Все возникающие в процессе работы вопросы решаются в порядке авторского надзора, совместно с дизайнером.
 2. Демонтаж окон и радиаторов с последующей заменой

Заказчик	
Рук. проекта	
Вед. дизайнер	

План демонтажа стен и перегородок

ПЛАН МОНТАЖА

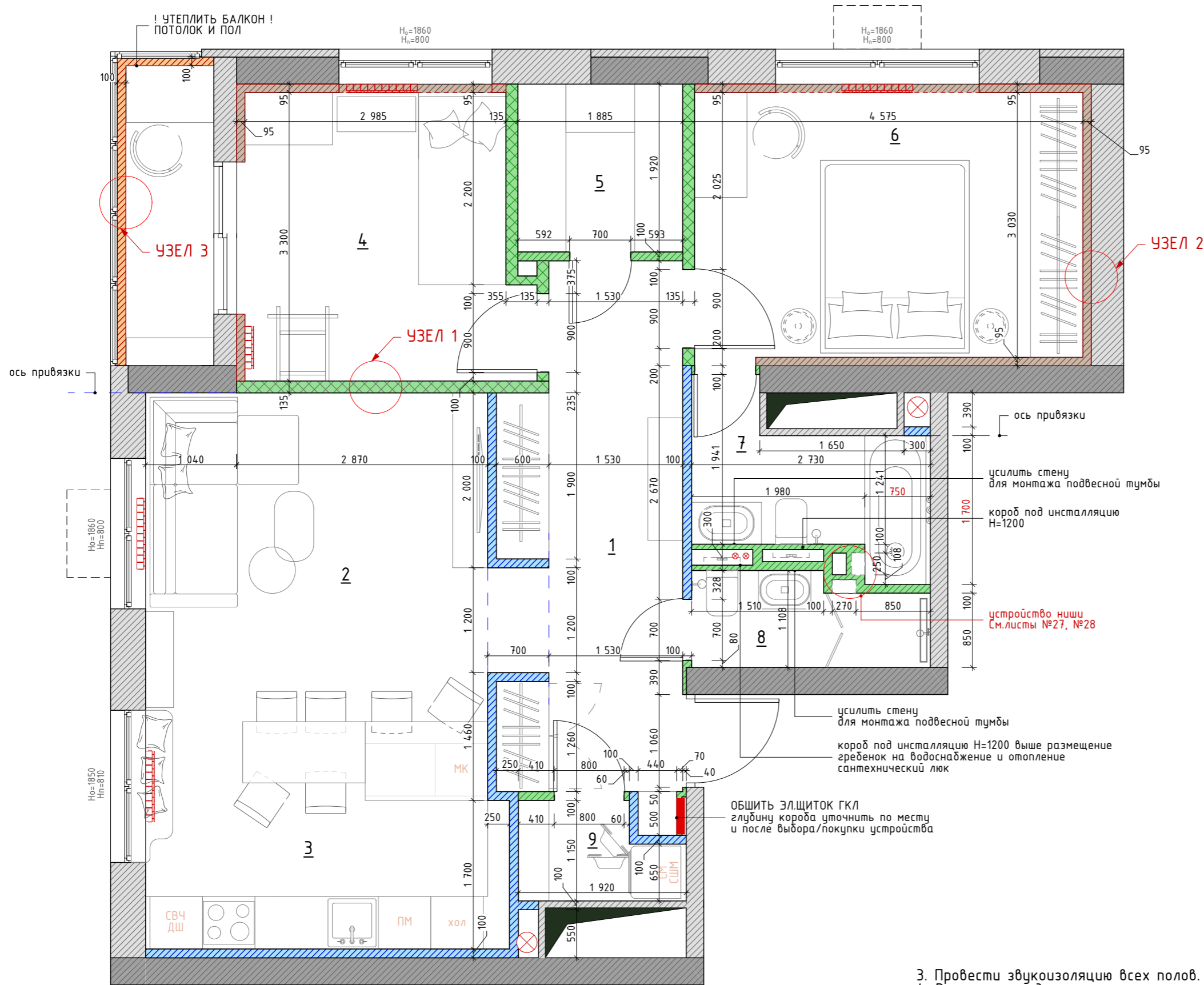

ЭКСПЛИКАЦИЯ ПОМЕЩЕНИЙ:

№	Помещение	Площадь
1	Прихожая, коридор	12,59 м ²
2	Гостиная	14,19 м ²
3	Кухня	11,10 м ²
4	Детская комната	15,16 м ²
5	Гардеробная комната	3,64 м ²
6	Главная спальня	13,63 м ²
7	Ванная комната	4,29 м ²
8	Санузел	3,13 м ²
9	Постирочная комната	1,95 м ²
Общая площадь:		79,68 м ²

Условные обозначения:

- несущая стена
- несущая стена
- возводимые перегородки из пазогребневого блока 80 мм (+20 мм штукатурка)
- возводимые перегородки из гипсокартона
- возводимые перегородки из гипсокартона со звукоизоляцией
- утеплитель
- звукоизоляция
- ось привязки
- строго выдержат размер в "чистом" виде
- радиатор отопления
- электрощиток

3. Провести звукоизоляцию всех полов.
4. Выполнить гидроизоляцию пола и периметра стен в санузлах оклеечным способом с заведением на стены на 200мм.
5. Во всех помещениях, санузлы, кухня, гардеробная и в местах установки шкафов, выдержать углы 90°
6. Данный лист см.совместно с листами №
7. ТИП ЗВУКОИЗОЛЯЦИИ И УТЕПЛЕНИЯ СТЕН УТОЧНИТЬ ПО МЕСТУ И СОГЛАСОВАТЬ ОТДЕЛЬНО

ПРИМЕЧАНИЕ:

1. Дизайн-проект разработан на базе проектных размеров. В связи с этим необходимо учитывать возможную несостыковку проектных и реальных размеров. Все возникающие в процессе работы вопросы решаются в порядке авторского надзора, совместно с дизайнером.
2. Высота всех дверных проемов Н=2360 от "чистого" пола, кроме специально обозначенных. Все двери скрытого монтажа. Монтаж коробов для скрытых дверей после получения техкарт от фирмы-производителя

Заказчик		План монтажа	REMPANNER СТУДИЯ ДИЗАЙНА
Рук. проекта			
Вед. дизайнер			

УЗЛЫ СТЕН

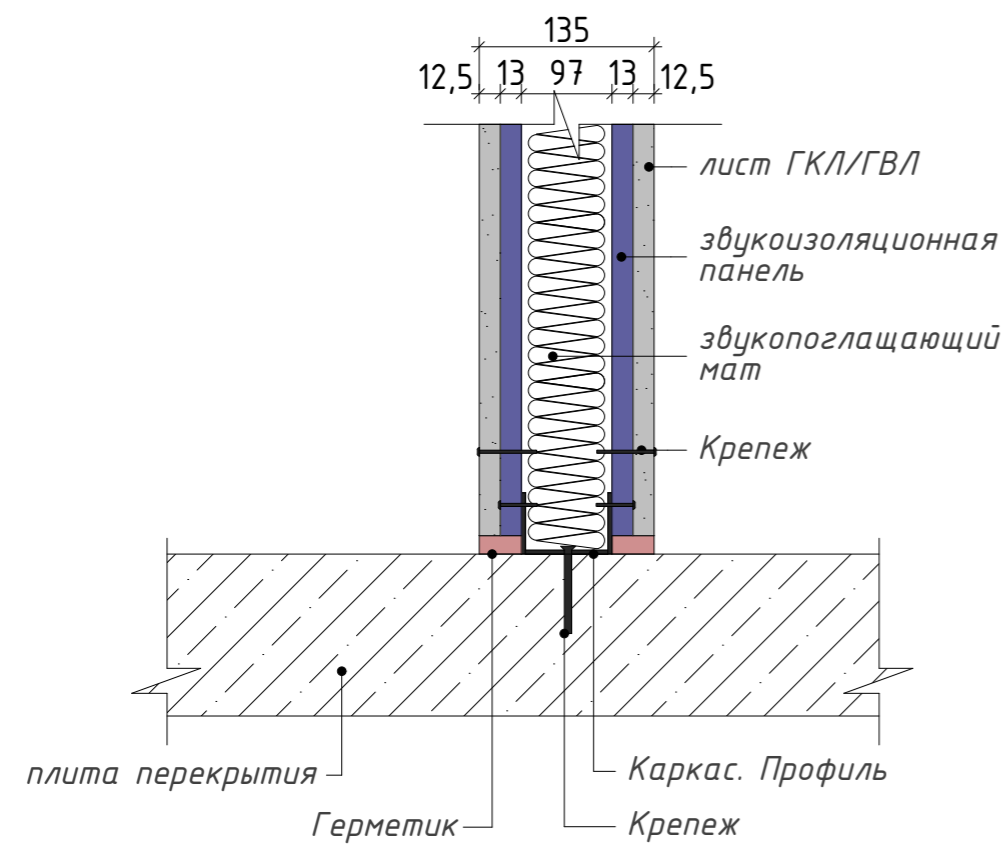

УЗЕЛ 1

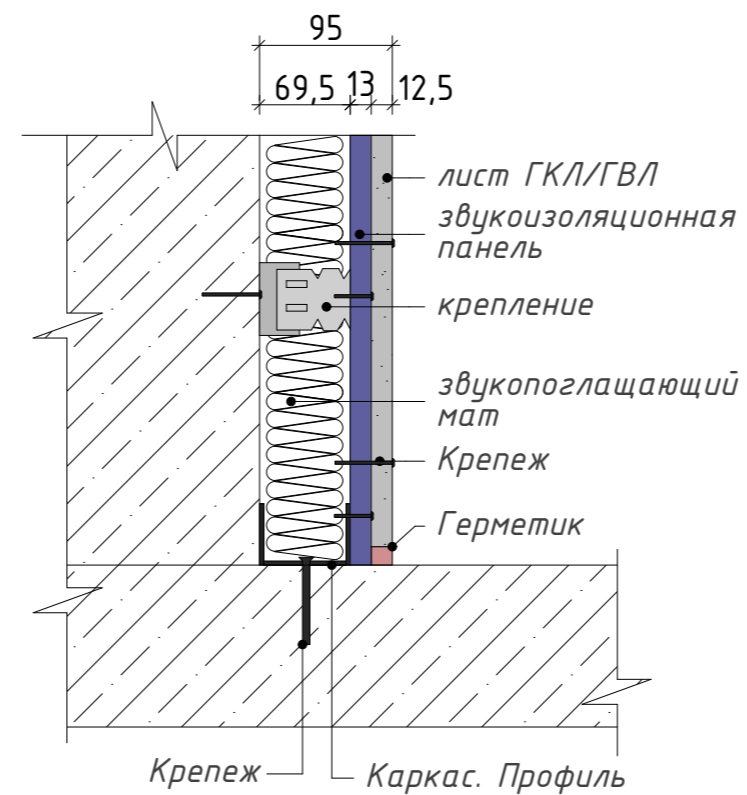

УЗЕЛ 2

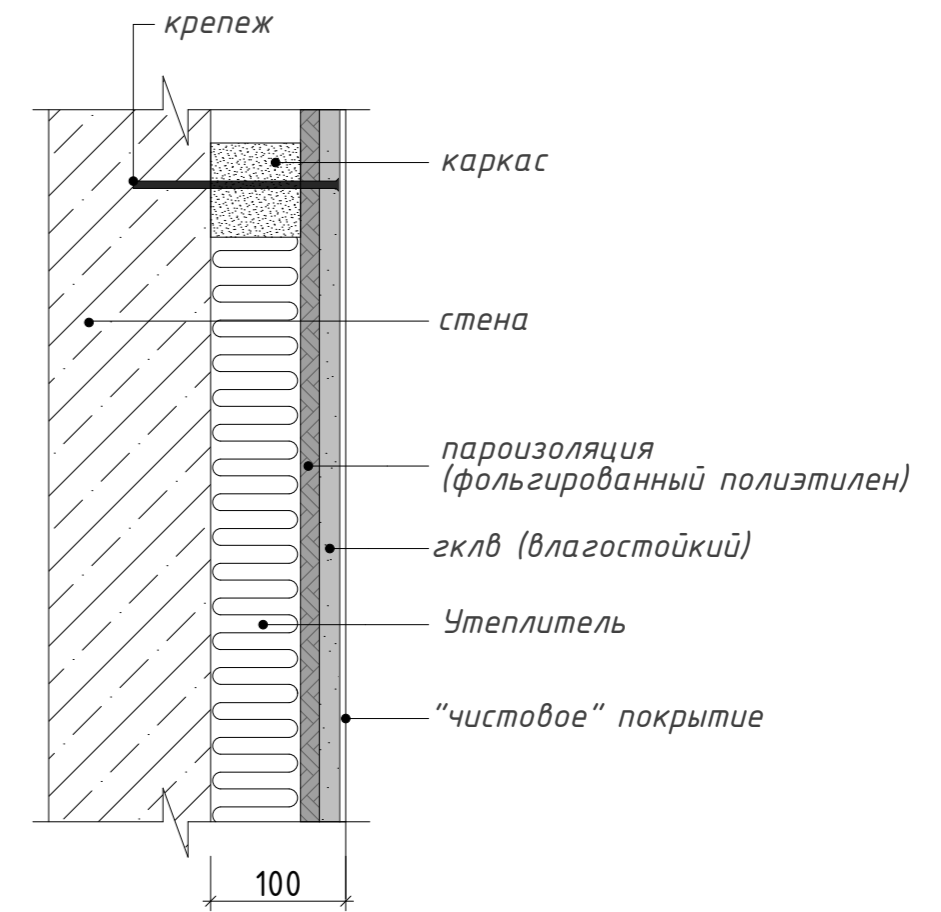

УЗЕЛ 3

ПРИМЕЧАНИЕ:

1. Дизайн-проект разработан на базе проектных размеров. В связи с этим необходимо учитывать возможную несостыковку проектных и реальных размеров. Все возникающие в процессе работы вопросы решаются в порядке авторского надзора, совместно с дизайнером.
2. Данный лист см.совместно с листом №4
3. Тип звукоизоляции и утепления стен уточнить по месту и согласовать отдельно

Заказчик		Узлы стен	
Рук. проекта			
Вед. дизайнер			

ПЛАН РАССТАНОВКИ МЕБЕЛИ

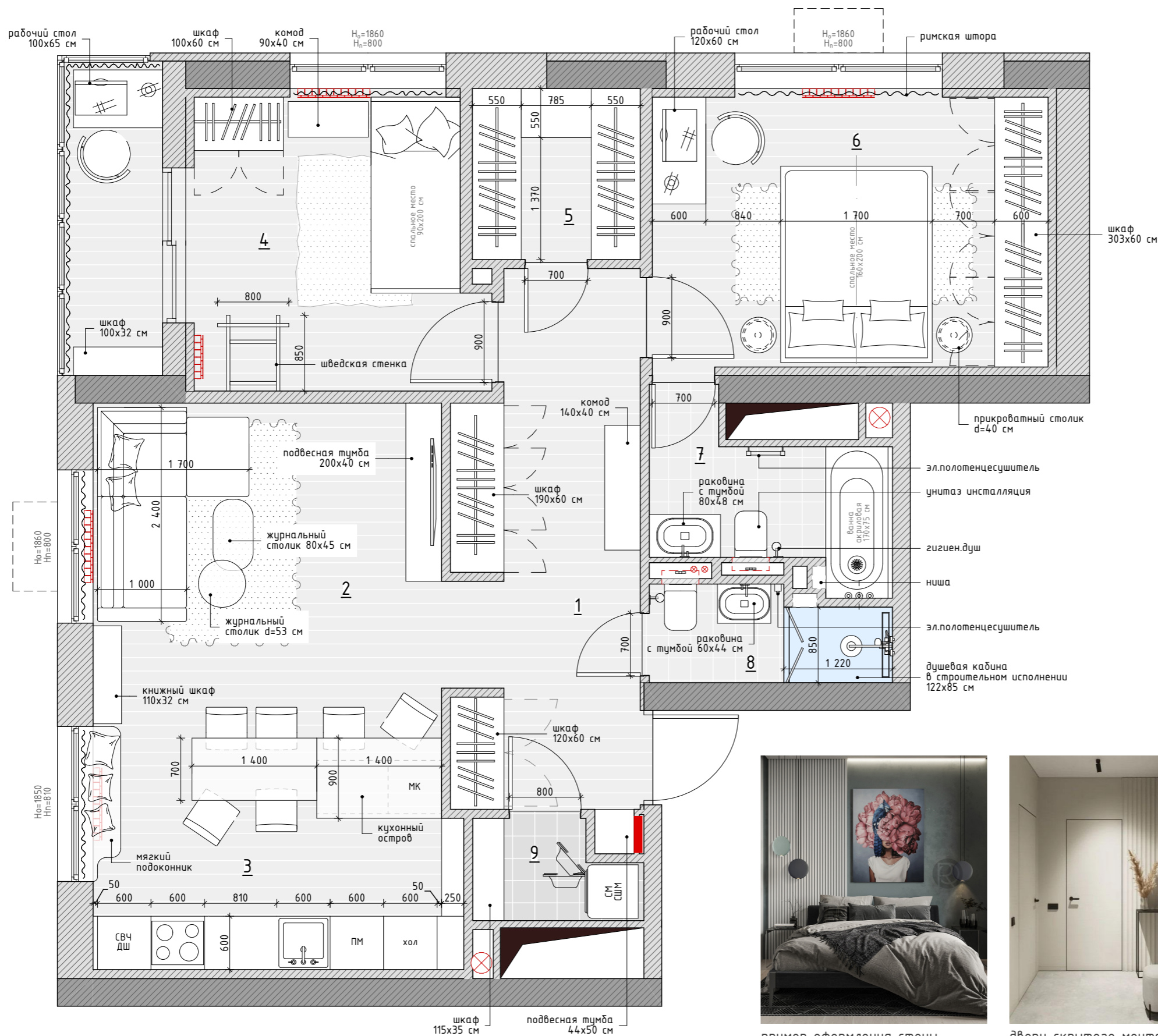

ЭКСПЛИКАЦИЯ ПОМЕЩЕНИЙ:

№	Помещение	Площадь
1	Прихожая, коридор	12,59 м ²
2	Гостиная	14,19 м ²
3	Кухня	11,10 м ²
4	Детская комната	15,16 м ²
5	Гардеробная комната	3,64 м ²
6	Главная спальня	13,63 м ²
7	Ванная комната	4,29 м ²
8	Санузел	3,13 м ²
9	Постирочная комната	1,95 м ²
Общая площадь:		79,68 м ²

Условные обозначения:

- радиатор отопления
- СМ - стиральная машина
- СШМ - сушильная машина
- СВЧ - микроволновая печь
- ДШ - духовой шкаф
- ПМ - посудомоечная машина
- хол - холодильник
- МК - морозильная камера



пример оформления стены за кроватью



двери скрытого монтажа (без видимых наличников)



шкаф над унитазом для коммуникаций с открытой полкой



душевая кабина

ПРИМЕЧАНИЕ:

- Дизайн-проект разработан на базе проектных размеров. В связи с этим необходимо учитывать возможную несостыковку проектных и реальных размеров. Все возникающие в процессе работы вопросы решаются в порядке авторского надзора, совместно с дизайнером.
- Высота всех дверных проемов H=2360 от "чистого" пола, кроме специально обозначенных, скрытого монтажа.

Заказчик	
Рук. проекта	
Вед. дизайнер	

План расстановки мебели

REMPANNER
СТУДИЯ ДИЗАЙНА

ПЛАН РАСПОЛОЖЕНИЯ ДВЕРЕЙ



ЭКСПЛИКАЦИЯ ПОМЕЩЕНИЙ:

№	Помещение	Площадь
1	Прихожая, коридор	12,59 м ²
2	Гостиная	14,19 м ²
3	Кухня	11,10 м ²
4	Детская комната	15,16 м ²
5	Гардеробная комната	3,64 м ²
6	Главная спальня	13,63 м ²
7	Ванная комната	4,29 м ²
8	Санузел	3,13 м ²
9	Постирочная комната	1,95 м ²
Общая площадь:		79,68 м ²

Спецификация дверей:

№	Размер проема	Тип двери	Размер дверного полотна
D1	800x2360	Распаш.	700x2300
D2	700x2360	Распаш.	600x2300
D3	700x2360	Распаш.	600x2300
D4	900x2360	Распаш.	800x2300
D5	700x2360	Распаш.	600x2300
D6	900x2360	Распаш.	800x2300

Скрытая дверь с алюминиевой кромкой WALL DOOR. Волховец. Под покраску. Краска DULUX цвет 00NN 72/000 (под цвет стен)



Ручка дверная PLURIS, цвет - черный матовый

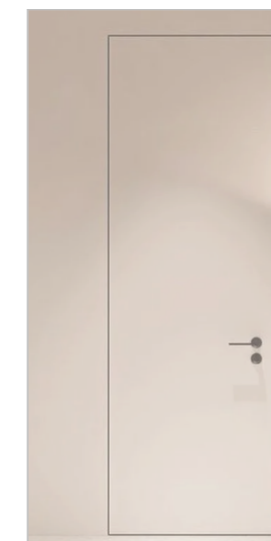

ПРИМЕЧАНИЕ:

1. Дизайн-проект разработан на базе проектных размеров. В связи с этим необходимо учитывать возможную несостыковку проектных и реальных размеров. Все возникающие в процессе работы вопросы решаются в порядке авторского надзора, совместно с дизайнером.
2. Высота всех дверных проемов H=2360 от "чистого" пола, кроме специально обозначенных, скрытого монтажа.

3. Перед заказом дверей необходимо выполнить замер.
4. Замер производит фирма-поставщик.
5. Подготовка проемов и все размеры выполнить строго по ТЗ фирмы-поставщика!

Заказчик	
Рук. проекта	
Вед. дизайнер	

План размещения дверей

REMPANNER
СТУДИЯ ДИЗАЙНА

ПЛАН НАПОЛЬНЫХ ПОКРЫТИЙ

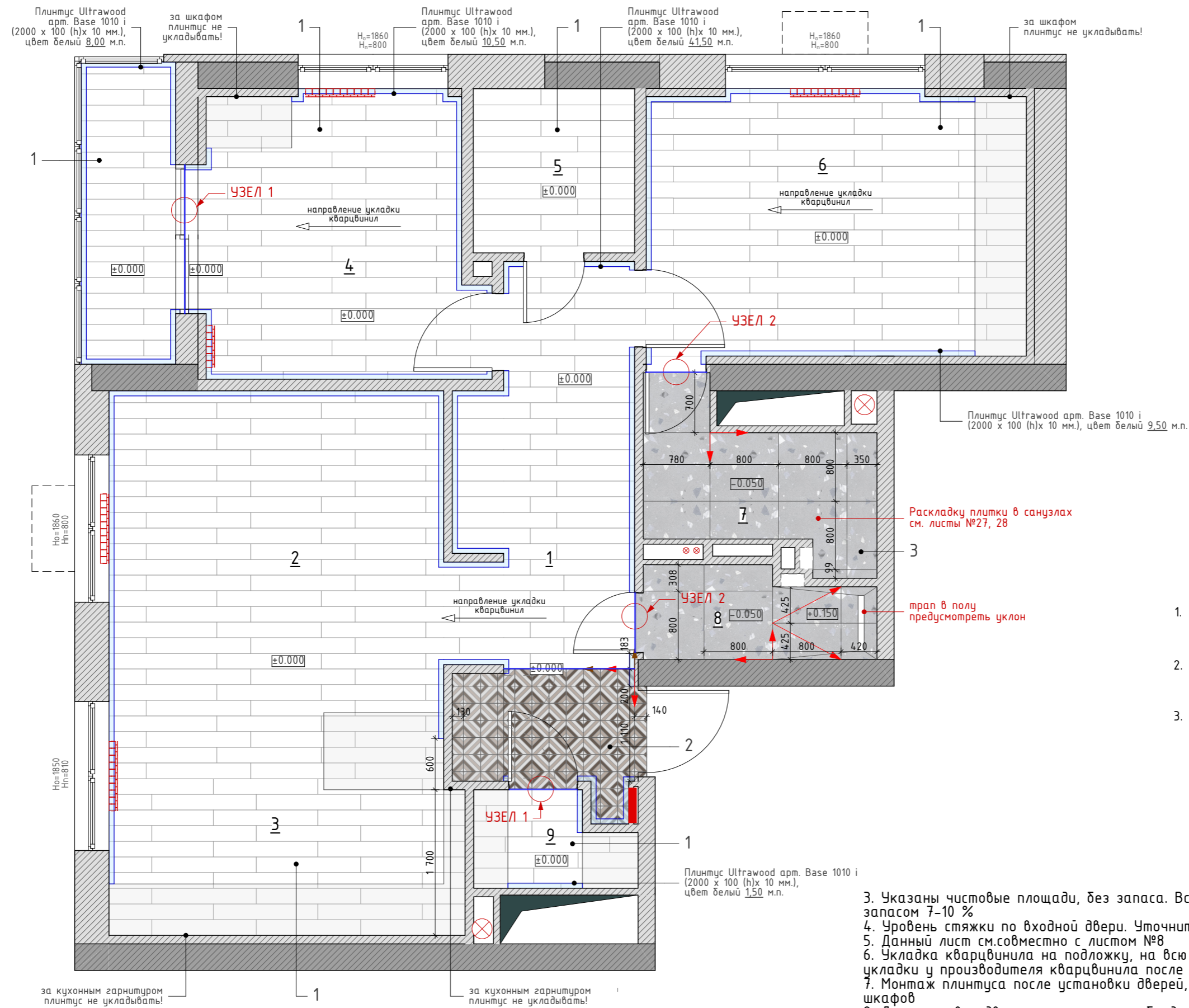

ЭКСПЛИКАЦИЯ ПОМЕЩЕНИЙ:

№	Помещение	Площадь
1	Прихожая, коридор	12,59 м ²
2	Гостиная	14,19 м ²
3	Кухня	11,10 м ²
4	Детская комната	15,16 м ²
5	Гардеробная комната	3,64 м ²
6	Главная спальня	13,63 м ²
7	Ванная комната	4,29 м ²
8	Санузел	3,13 м ²
9	Постирочная комната	1,95 м ²
Общая площадь:		79,68 м ²

Условные обозначения:

- начало укладки плитки
- начало укладки доски
- ± 0.000 - отметка уровня пола
- 1. ПВХ Покрытие WoodRock SPC Дуб Осер 1220x183x4 мм - 65,04 м² ;
- 2. КЕРАМОГРАНИТ MAINZU VERSAILLES HERMITAGE WOOD 20x20 см - 3,20 м² ;
- 3. Керамогранит 80x80 см Arcana Ribe-Elburg Ribe-R Gris Rett - 7,13 м² ;
- плинтус UltraWood Base 1010i (2000x100(h)x10), покраска, цвет белый - 71,00 м.п.;
- П-ОБРАЗНЫЙ ПРОФИЛЬ 10 ММ, ЧЕРНЫЙ - 5,00 м.п.;

3. Указаны чистовые площади, без запаса. Все напольные покрытия рекомендуется приобретать с запасом 7-10 %
4. Уровень стяжки по входной двери. Уточнить по месту
5. Данный лист см.совместно с листом №8
6. Укладка кварцвинила на подложку, на всю площадь без порошков и стыков. Уточнить возможность укладки у производителя кварцвинила после покупки конкретного образца
7. Монтаж плинтуса после установки дверей, в местах стыка с корпусными шкафами, после установки шкафов
8. Для стыковки двери с плинтусом необходимо распилить плашку плинтуса под 45 градусов и развернуть направление фрезерованных линий вниз в пол

ПРИМЕЧАНИЕ:

1. Дизайн-проект разработан на базе проектных размеров. В связи с этим необходимо учитывать возможную несостыковку проектных и реальных размеров. Все возникающие в процессе работы вопросы решаются в порядке авторского надзора, совместно с дизайнером.
2. Межплиточный шов 1,5 мм. Уточнить по тех.карте плитки

Заказчик	
Рук. проекта	
Вед. дизайнер	

План напольных покрытий

REMPANNER
СТУДИЯ ДИЗАЙНА

УЗЛЫ ПОЛА. СТЫК НАПОЛЬНЫХ ПОКРЫТИЙ

УЗЕЛ 1

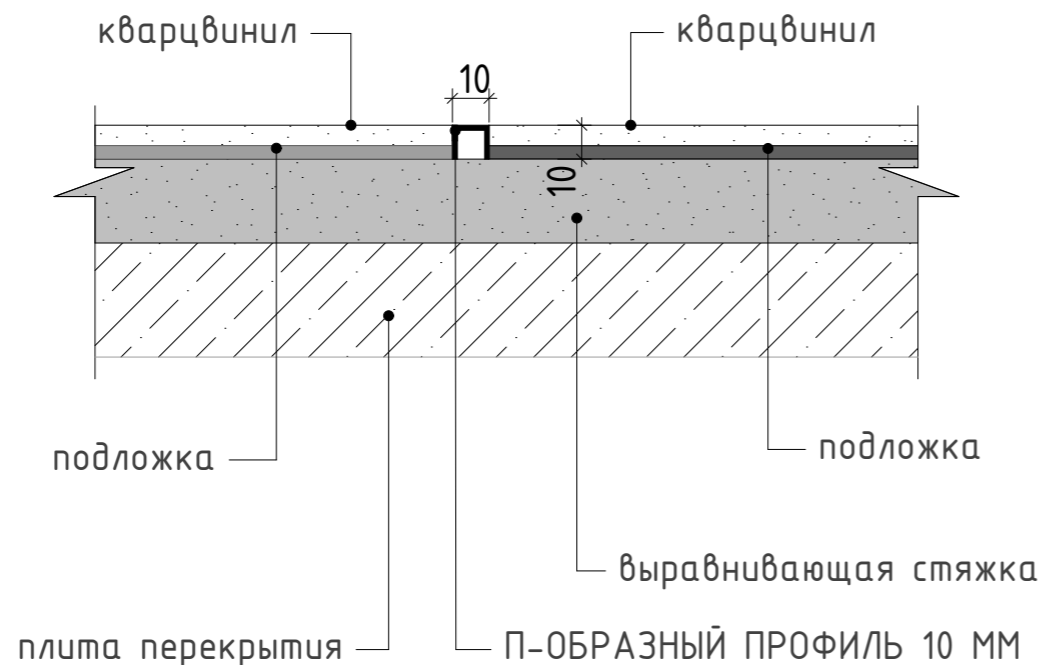

УЗЕЛ 2

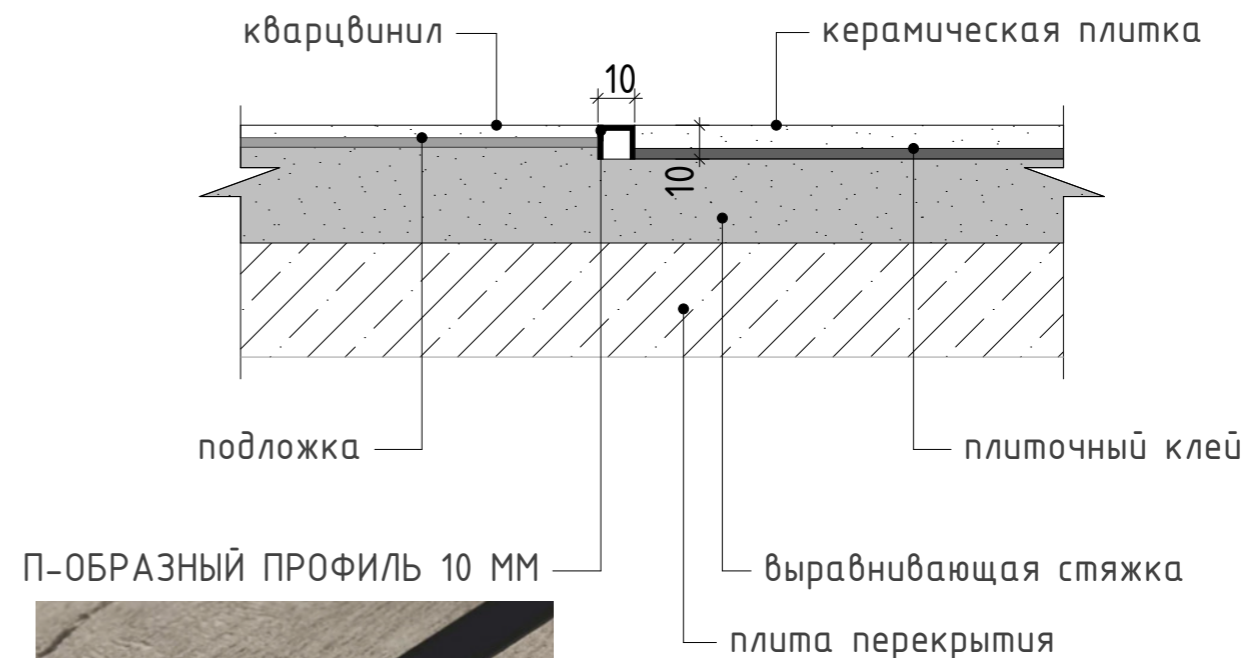

ДЛЯ СТЫКОВКИ ДВЕРНОГО НАЛИЧНИКА С ПЛИНТУСОМ НЕОБХОДИМО РАСПИЛИТЬ ПЛАШКУ ПЛИНТУСА ПОД 45 ГРАДУСОВ И РАЗВЕРНУТЬ НАПРАВЛЕНИЕ ФРЕЗЕРОВАННЫХ ЛИНИЙ ВНИЗ В ПОЛ

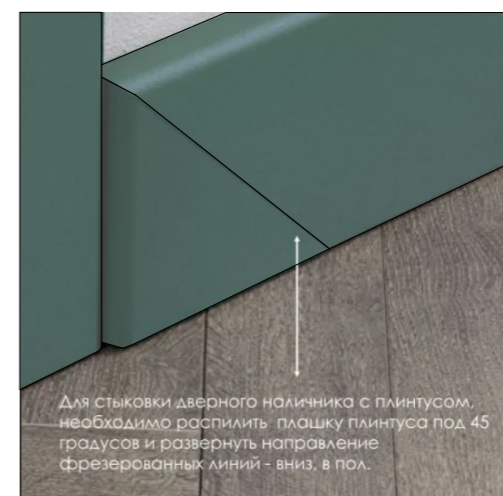

Для стыковки дверного наличника с плинтусом, необходимо распилить плашку плинтуса под 45 градусов и развернуть направление фрезерованных линий - вниз, в пол.

ПРИМЕЧАНИЕ:

1. Дизайн-проект разработан на базе проектных размеров. В связи с этим необходимо учитывать возможную несостыковку проектных и реальных размеров. Все возникающие в процессе работы вопросы решаются в порядке авторского надзора, совместно с дизайнером.
2. Данный лист см.совместно с листом №8

Заказчик	
Рук. проекта	
Вед. дизайнер	

Узлы пола. Стык напольных покрытий

REMPANNER
СТУДИЯ ДИЗАЙНА

ПЛАН РАЗМЕЩЕНИЯ ТЕПЛОГО ПОЛА И ПРИБОРОВ ОТОПЛЕНИЯ



ЭКСПЛИКАЦИЯ ПОМЕЩЕНИЙ:

№	Помещение	Площадь
1	Прихожая, коридор	12,59 м ²
2	Гостиная	14,19 м ²
3	Кухня	11,10 м ²
4	Детская комната	15,16 м ²
5	Гардеробная комната	3,64 м ²
6	Главная спальня	13,63 м ²
7	Ванная комната	4,29 м ²
8	Санузел	3,13 м ²
9	Постирочная комната	1,95 м ²
Общая площадь:		79,68 м ²

Условные обозначения:

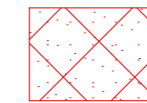

Теплый пол
Собщая = 6,76 м²

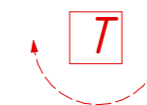

Терморегулятор теплого пола

ПРИМЕЧАНИЕ:

1. Дизайн-проект разработан на базе проектных размеров. В связи с этим необходимо учитывать возможную несостыковку проектных и реальных размеров. Все возникающие в процессе работы вопросы решаются в порядке авторского надзора, совместно с дизайнером.

2. Электрический теплый пол укладывается на расстоянии 100-150мм от стен.
3. Регуляторы температуры установить на высоте Н=950мм от чистого пола
4. Данный лист см.совместно с листами №7, №8
5. Перед закупкой радиаторов необходимо выполнить теплорасчет в фирме-поставщика!

Заказчик	
Рук. проекта	
Вед. дизайнер	

План размещения теплого пола

REMPANNER
СТУДИЯ ДИЗАЙНА

ПЛАН РАЗМЕЩЕНИЯ САНТЕХНИЧЕСКОГО ОБОРУДОВАНИЯ

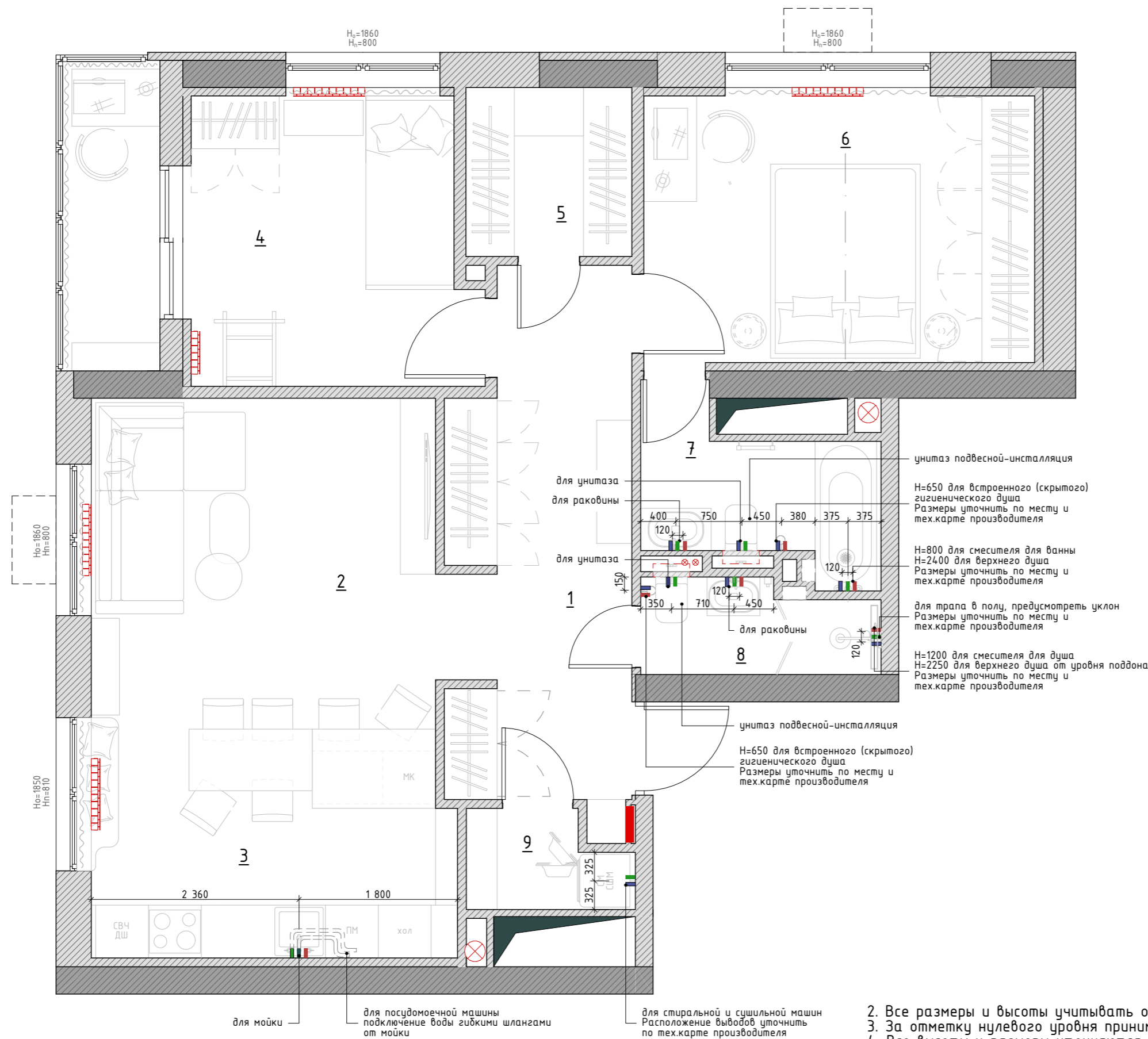

ЭКСПЛИКАЦИЯ ПОМЕЩЕНИЙ:

№	Помещение	Площадь
1	Прихожая, коридор	12,59 м ²
2	Гостиная	14,19 м ²
3	Кухня	11,10 м ²
4	Детская комната	15,16 м ²
5	Гардеробная комната	3,64 м ²
6	Главная спальня	13,63 м ²
7	Ванная комната	4,29 м ²
8	Санузел	3,13 м ²
9	Постирочная комната	1,95 м ²
Общая площадь:		79,68 м ²

Условные обозначения:

- █ - подводка горячей воды;
- █ - подводка холодной воды;
- █ - слив;

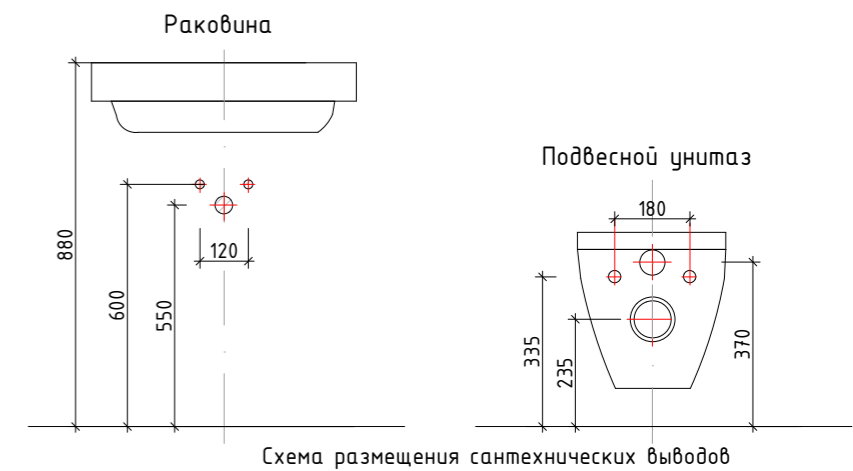

ПРИМЕЧАНИЕ:

1. Дизайн-проект разработан на базе проектных размеров. В связи с этим необходимо учитывать возможную несостыковку проектных и реальных размеров. Все возникающие в процессе работы вопросы решаются в порядке авторского надзора, совместно с дизайнером.

- Все размеры и высоты учитывать от уровня "чистого" пола
- За отметку нулевого уровня принимать уровень чистого пола
- Все высоты и размеры уточняются после выбора сантехнического оборудования, по техническим картам фирмы-поставщика

Заказчик		План размещения сантехнических выводов	REMPANNER СТУДИЯ ДИЗАЙНА
Рук. проекта			
Вед. дизайнер			

ПЛАН РАЗМЕЩЕНИЯ РОЗЕТОК И ЭЛЕКТРОВЫВОДОВ

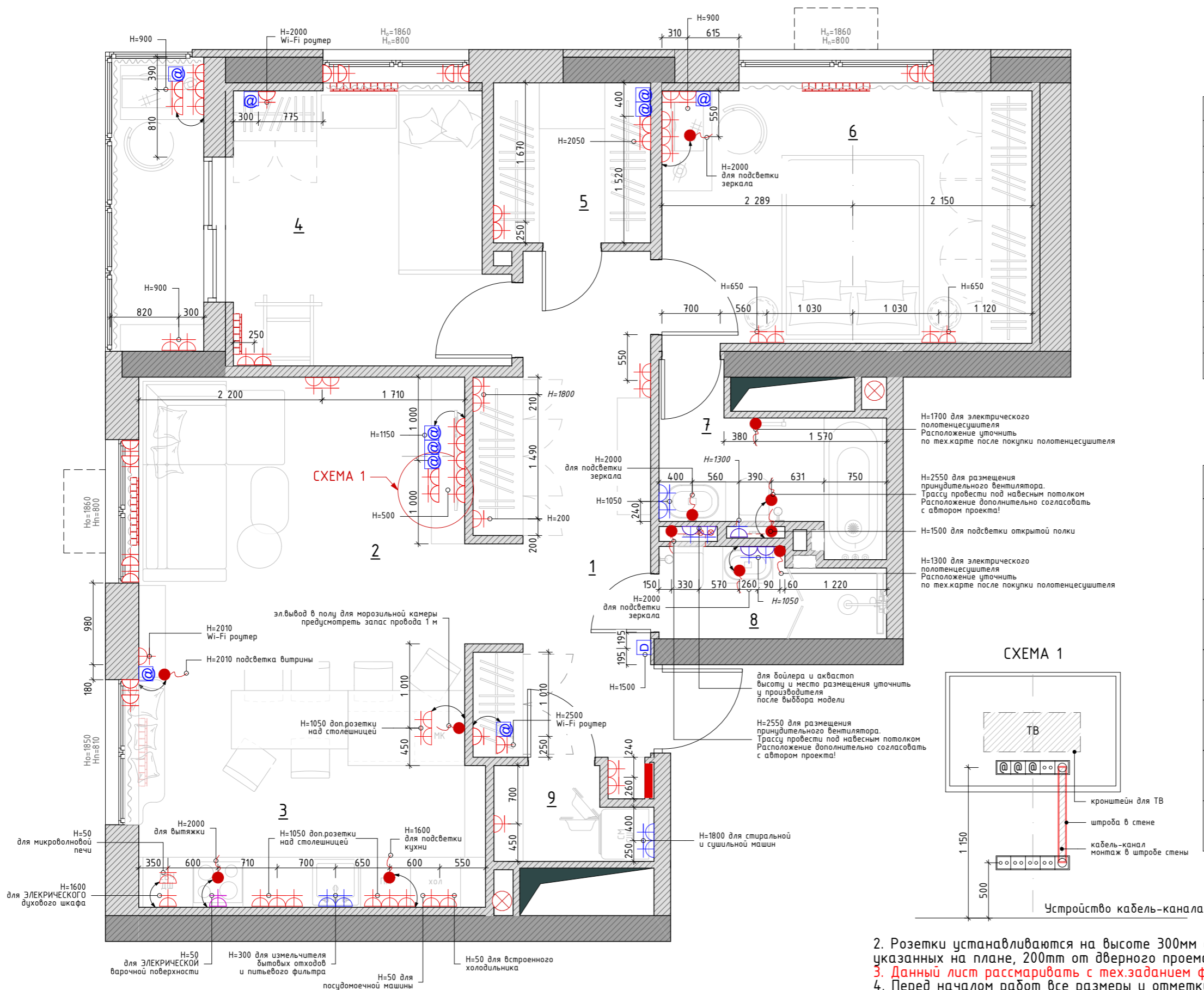

ЭКСПЛИКАЦИЯ ПОМЕЩЕНИЙ:

№	Помещение	Площадь
1	Прихожая, коридор	12,59 м ²
2	Гостиная	14,19 м ²
3	Кухня	11,10 м ²
4	Детская комната	15,16 м ²
5	Гардеробная комната	3,64 м ²
6	Главная спальня	13,63 м ²
7	Ванная комната	4,29 м ²
8	Санузел	3,13 м ²
9	Постирочная комната	1,95 м ²
Общая площадь:		79,68 м ²

Условные обозначения:

Знак	Наименование
	- розетка штепсельная дноместная с заземлением;
	- розетка влагозащищенная IP44
	- розетка силовая
	- розетка интернет
	- вывод эл. провода
	- электрощиток
	- домофон/видеодомофон

ПРИМЕЧАНИЕ:

1. Дизайн-проект разработан на базе проектных размеров. В связи с этим необходимо учитывать возможную несостыковку проектных и реальных размеров. Все возникающие в процессе работы вопросы решаются в порядке авторского надзора, совместно с дизайнером.

Заказчик	
Рук. проекта	
Вед. дизайнер	

План размещения розеток и электропроводов

REMPANNER
СТУДИЯ ДИЗАЙНА

ПЛАН РАЗМЕЩЕНИЯ КОНДИЦИОНЕРОВ



ЭКСПЛИКАЦИЯ ПОМЕЩЕНИЙ:

№	Помещение	Площадь
1	Прихожая, коридор	12,59 м ²
2	Гостиная	14,19 м ²
3	Кухня	11,10 м ²
4	Детская комната	15,16 м ²
5	Гардеробная комната	3,64 м ²
6	Главная спальня	13,63 м ²
7	Ванная комната	4,29 м ²
8	Санузел	3,13 м ²
9	Постирочная комната	1,95 м ²
Общая площадь:		79,68 м ²

Условные обозначения:



Кондиционер, внутренний блок

ПРИМЕЧАНИЕ:

1. Дизайн-проект разработан на базе проектных размеров. В связи с этим необходимо учитывать возможную несостыковку проектных и реальных размеров. Все возникающие в процессе работы вопросы решаются в порядке авторского надзора, совместно с дизайнером.
2. Выводы, высоты, размещение внутренних блоков и дренажи согласовать с фирмой-поставщиком кондиционеров

Заказчик	
Рук. проекта	
Вед. дизайнер	

План размещения кондиционеров

REMPANNER
СТУДИЯ ДИЗАЙНА

ПЛАН ПОТОЛКОВ

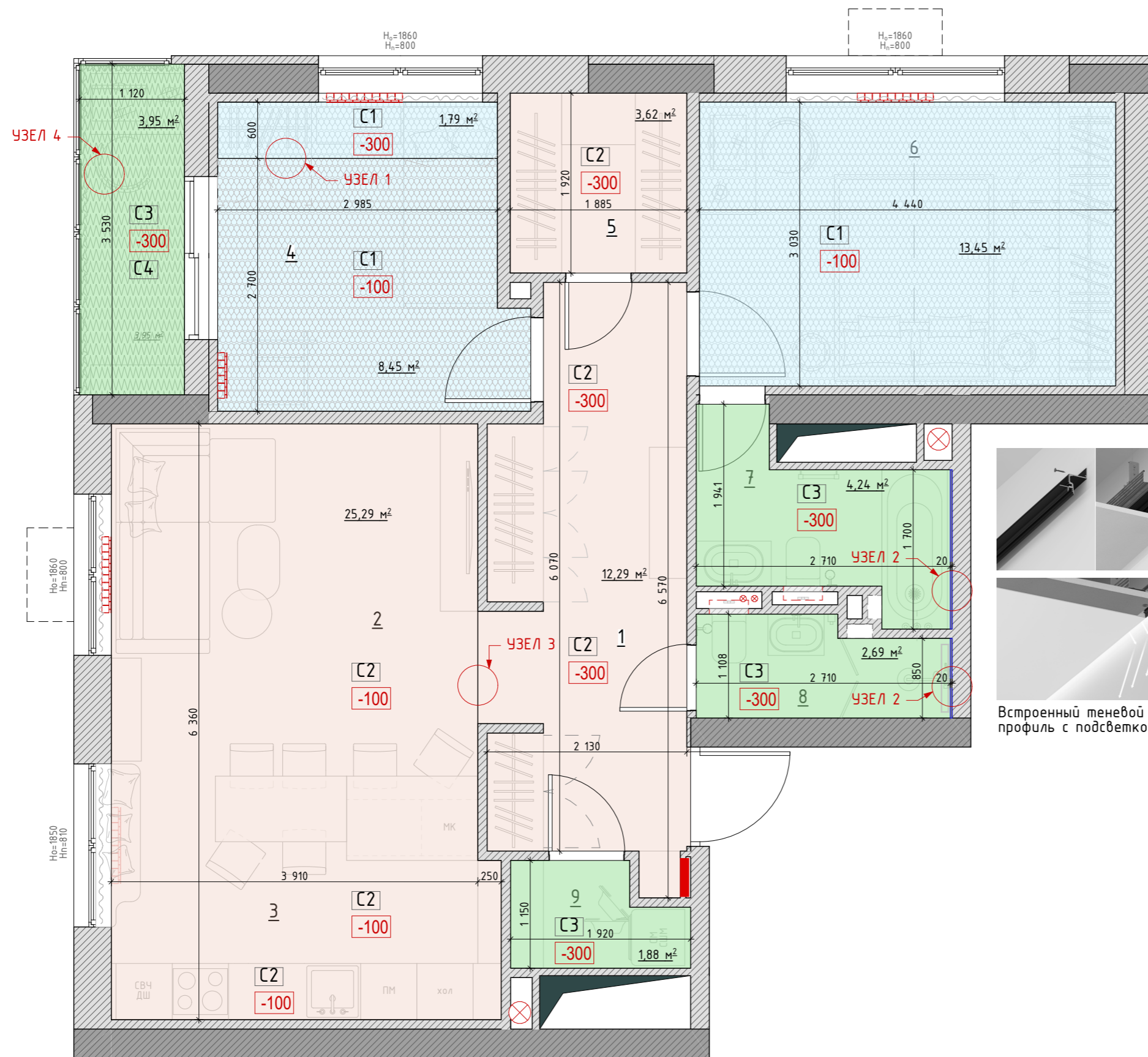

ЭКСПЛИКАЦИЯ ПОМЕЩЕНИЙ:

№	Помещение	Площадь
1	Прихожая, коридор	12,59 м ²
2	Гостиная	14,19 м ²
3	Кухня	11,10 м ²
4	Детская комната	15,16 м ²
5	Гардеробная комната	3,64 м ²
6	Главная спальня	13,63 м ²
7	Ванная комната	4,29 м ²
8	Санузел	3,13 м ²
9	Постирочная комната	1,95 м ²
Общая площадь:		79,68 м ²

Условные обозначения:

- 100 Высота опуска потолка
- C1 звукоизоляционные панели под покраску, белый, матовый - 23,69 кв.м
- C2 потолок из гкл. Окраска потолка. Цвет белый, матовый - 41,20 кв.м
- C3 потолок из гклв (влагостойкий). Окраска потолка. Цвет белый, матовый - 12,76 кв.м
- C4 утеплитель потолка - 3,95 кв.м
- тенево́й профиль PROFLINE SHADOW LIGHT 20 - 3,00 м.п

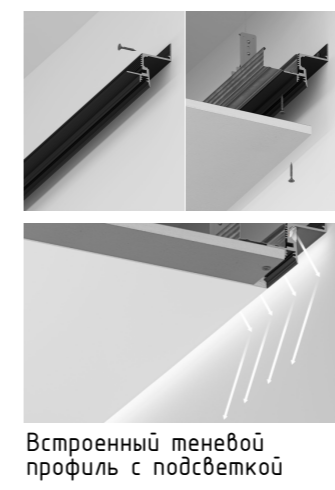

ПРИМЕЧАНИЕ:
 1. Дизайн-проект разработан на базе проектных размеров. В связи с этим необходимо учитывать возможную несостыковку проектных и реальных размеров. Все возникающие в процессе работы вопросы решаются в порядке авторского надзора, совместно с дизайнером.
 2. Высота между плитами перекрытия H=3080

Заказчик		План потолков	REMPANNER СТУДИЯ ДИЗАЙНА
Рук. проекта			
Вед. дизайнер			

УЗЛЫ ПОТОЛКА

УЗЕЛ 1

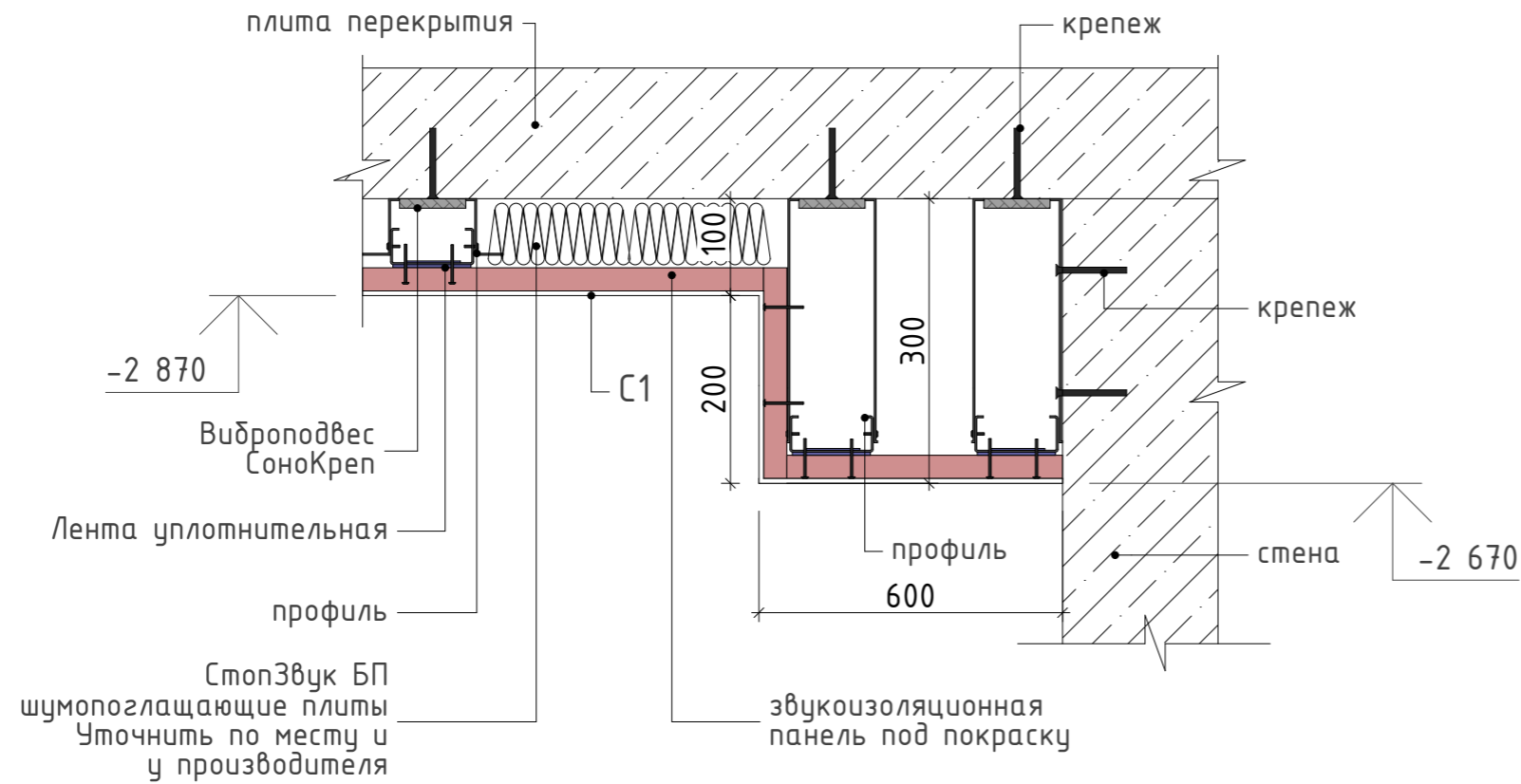

УЗЕЛ 2

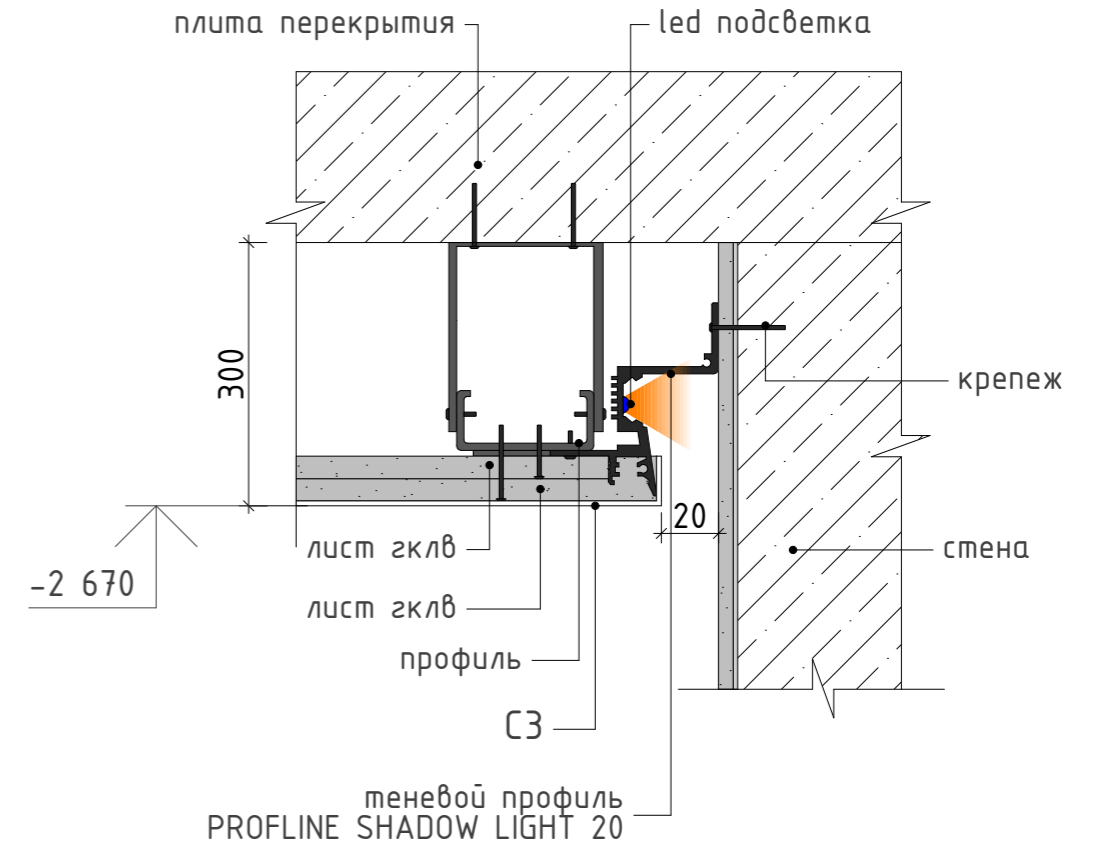

УЗЕЛ 3

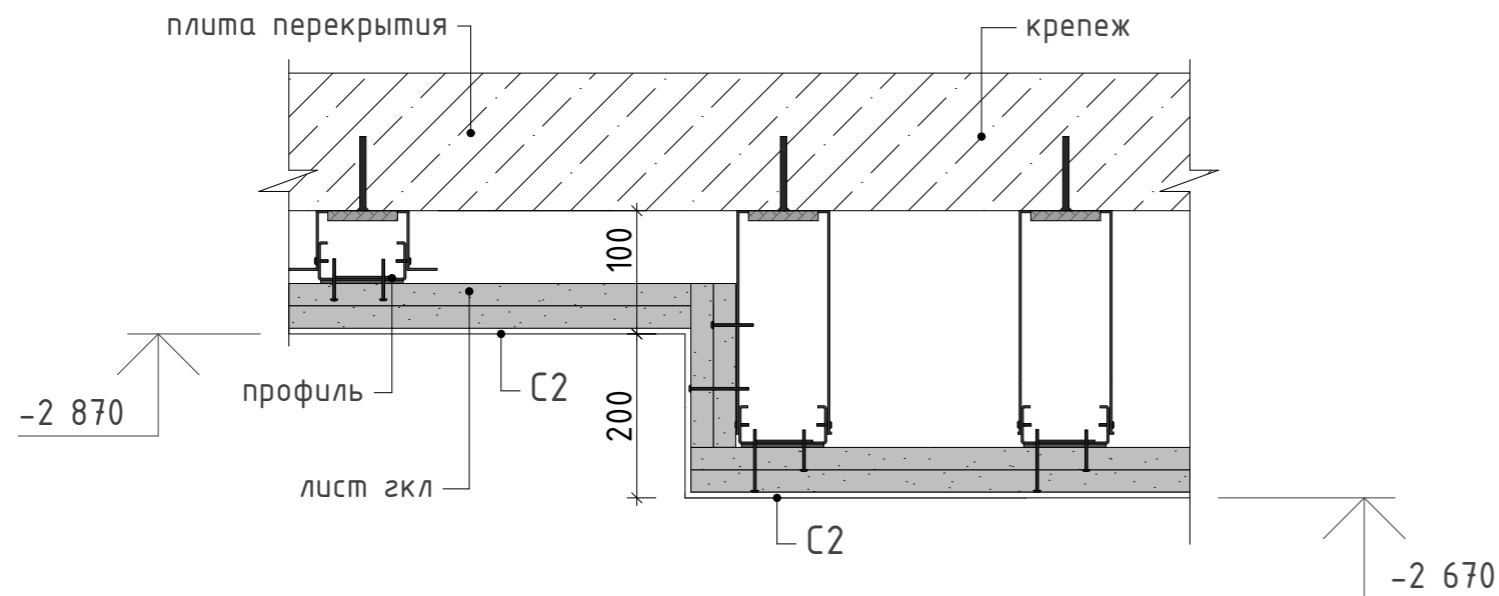

УЗЕЛ 4

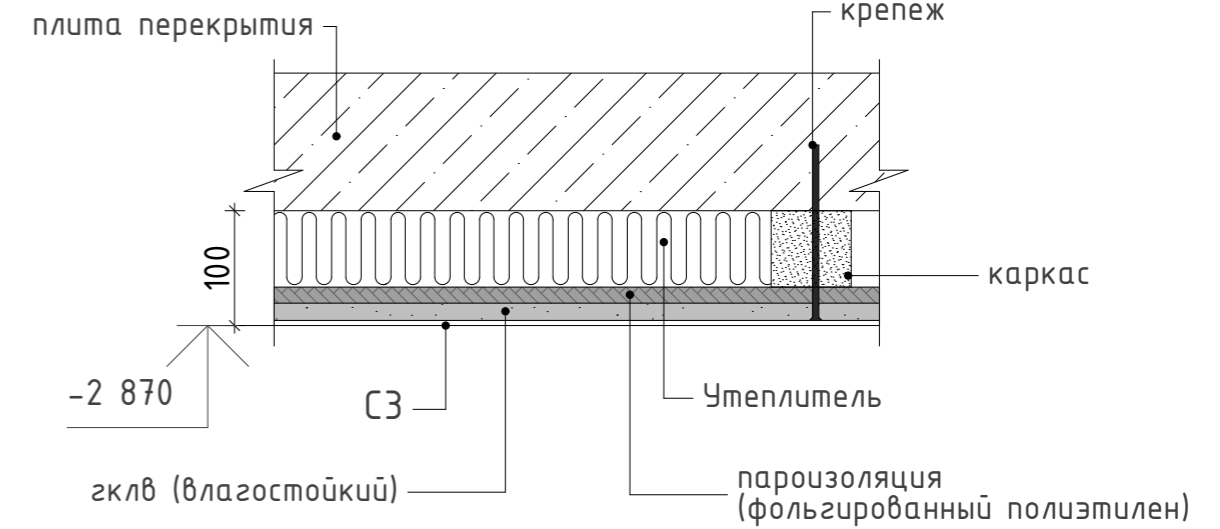

ПРИМЕЧАНИЕ:

1. Дизайн-проект разработан на базе проектных размеров. В связи с этим необходимо учитывать возможную несостыковку проектных и реальных размеров. Все возникающие в процессе работы вопросы решаются в порядке авторского надзора, совместно с дизайнером.
2. Данный лист см.совместно с листом №14
3. Каркасная звукоизоляция. Тип звукоизоляции уточнить по месту и согласовать отдельно

Заказчик		Узлы потолков	REMPANNER СТУДИЯ ДИЗАЙНА
Рук. проекта			
Вед. дизайнер			

ПЛАН РАЗМЕЩЕНИЯ СВЕТИЛЬНИКОВ



ЭКСПЛИКАЦИЯ ПОМЕЩЕНИЙ:

№	Помещение	Площадь
1	Прихожая, коридор	12,59 м ²
2	Гостиная	14,19 м ²
3	Кухня	11,10 м ²
4	Детская комната	15,16 м ²
5	Гардеробная комната	3,64 м ²
6	Главная спальня	13,63 м ²
7	Ванная комната	4,29 м ²
8	Санузел	3,13 м ²
9	Постирочная комната	1,95 м ²
Общая площадь:		79,68 м ²

Условные обозначения:

	люстра подвесная
	точечный светильник врезной
	точечный светильник влагозащищенный IP 44-65
	вывод для бра
	трековый светильник
	led подсветка
	ось привязки
	контур светильника по реальным размерам
	номер выбранного светильника

ПРИМЕЧАНИЕ:

1. Дизайн-проект разработан на базе проектных размеров. В связи с этим необходимо учитывать возможную несостыковку проектных и реальных размеров. Все возникающие в процессе работы вопросы решаются в порядке авторского надзора, совместно с дизайнером.
2. Высота между плитами перекрытия H=3080

Заказчик	
Рук. проекта	
Вед. дизайнер	

План размещения светильников

REMPANNER
СТУДИЯ ДИЗАЙНА

ПЛАН РАСПРЕДЕЛЕНИЯ ГРУПП СВЕТИЛЬНИКОВ К ВЫКЛЮЧАТЕЛЯМ

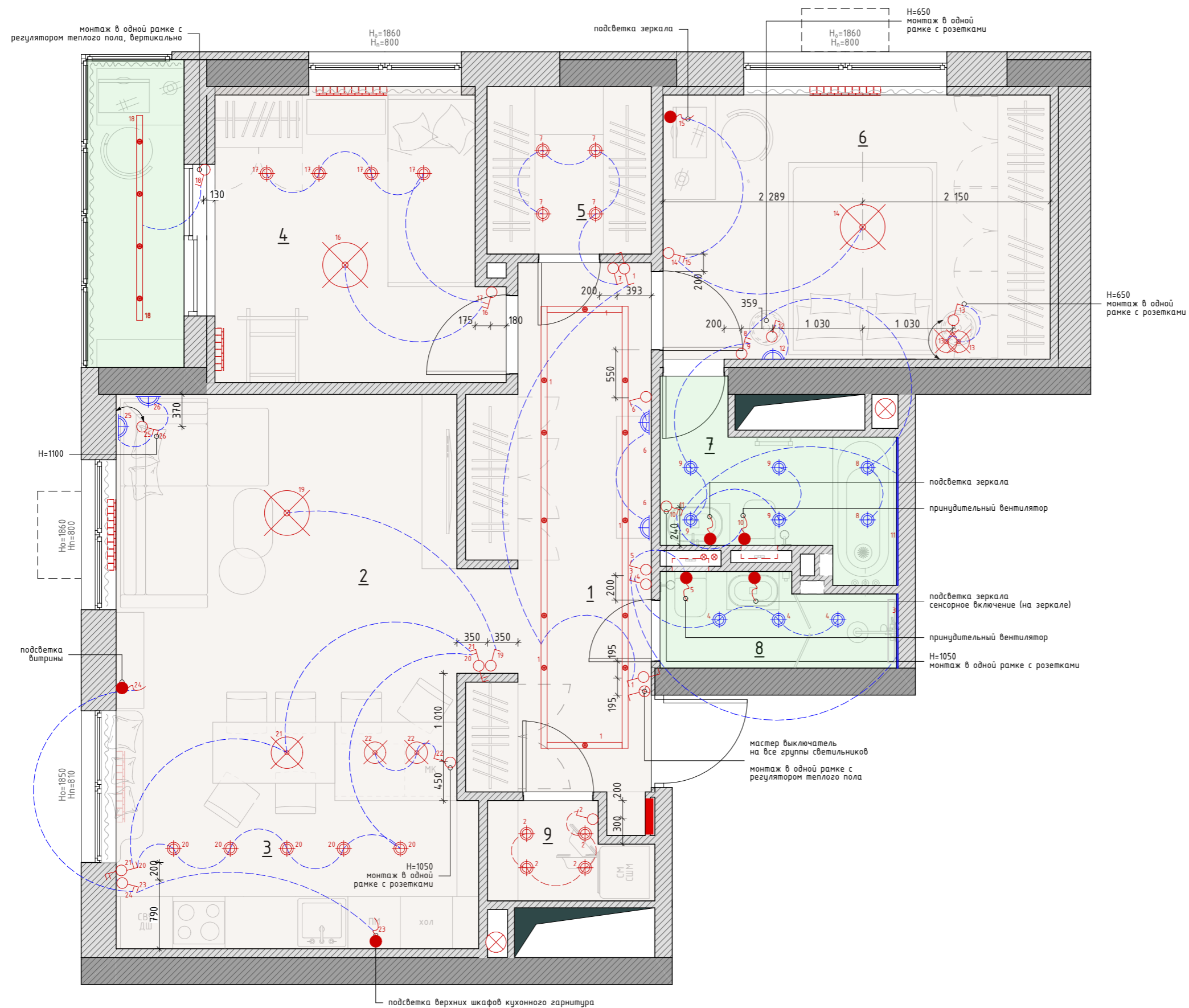

ЭКСПЛИКАЦИЯ ПОМЕЩЕНИЙ:

№	Помещение	Площадь
1	Прихожая, коридор	12,59 м ²
2	Гостиная	14,19 м ²
3	Кухня	11,10 м ²
4	Детская комната	15,16 м ²
5	Гардеробная комната	3,64 м ²
6	Главная спальня	13,63 м ²
7	Ванная комната	4,29 м ²
8	Санузел	3,13 м ²
9	Постирочная комната	1,95 м ²
Общая площадь:		79,68 м ²

Условные обозначения:

	люстра подвесная
	точечный светильник врезной
	точечный светильник влагозащищенный IP 44-65
	вывод для бра
	трековый светильник
	led подсветка
	выключатель одноклавишный
	выключатель двухклавишный
	выключатель одноклавишный проходной
	выключатель двухклавишный проходной

ПРИМЕЧАНИЕ:

1. Дизайн-проект разработан на базе проектных размеров. В связи с этим необходимо учитывать возможную несостыковку проектных и реальных размеров. Все возникающие в процессе работы вопросы решаются в порядке авторского надзора, совместно с дизайнером.
3. Уточнить возможность установки выключателей в несущих стенах, при невозможности - нарастить
4. Все выключатели монтировать на отметке H=950 мм от уровня "чистого" пола, кроме специально обозначенных
5. Данный лист см.совместно с листом №11

Заказчик	
Рук. проекта	
Вед. дизайнер	

План распределения групп
светильников к выключателям

REMPANNER
— СТУДИЯ ДИЗАЙНА —

ПЛАН ОТДЕЛКИ СТЕН

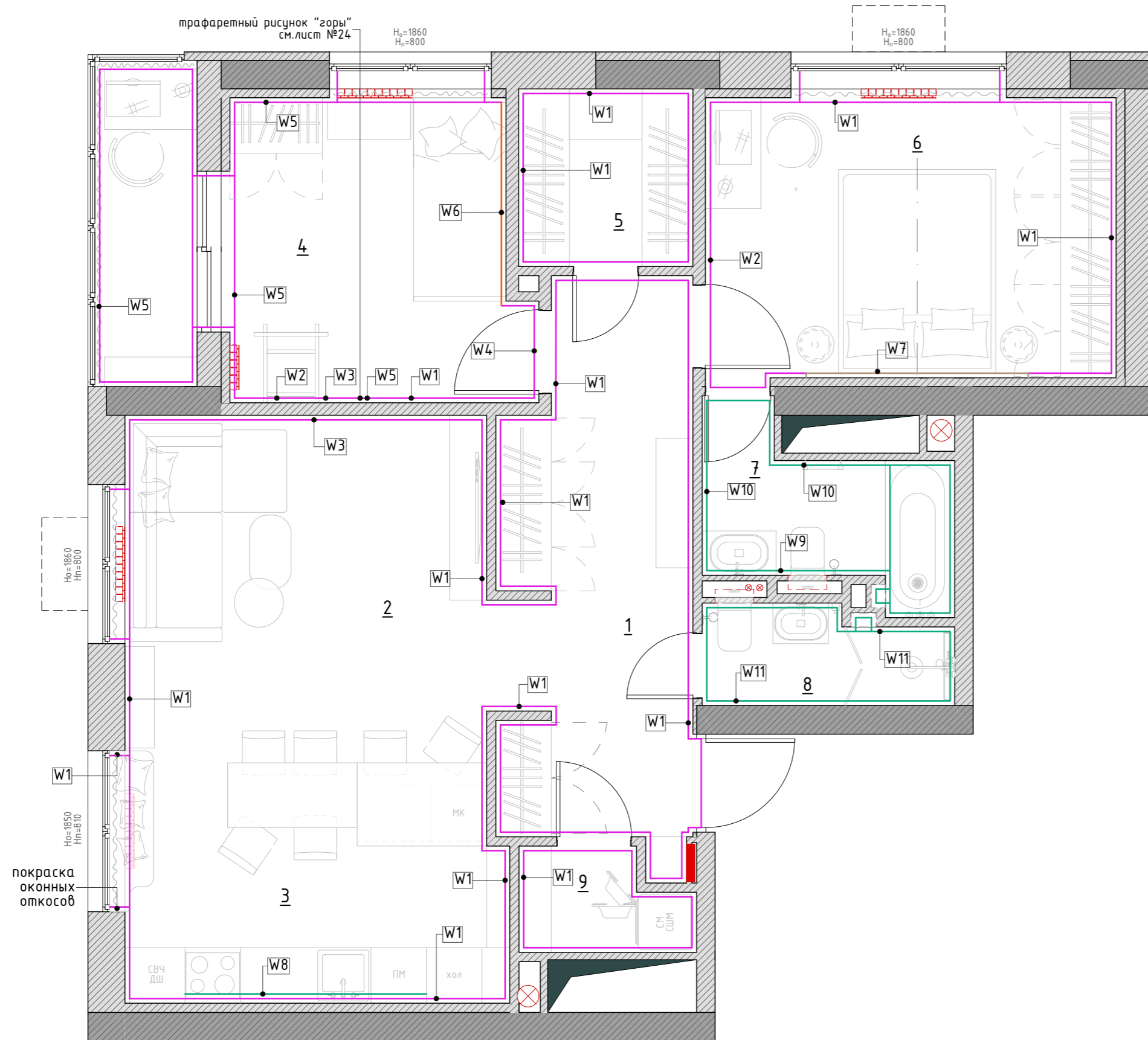

ЭКСПЛИКАЦИЯ ПОМЕЩЕНИЙ:

№	Помещение	Площадь
1	Прихожая, коридор	12,59 м ²
2	Гостиная	14,19 м ²
3	Кухня	11,10 м ²
4	Детская комната	15,16 м ²
5	Гардеробная комната	3,64 м ²
6	Главная спальня	13,63 м ²
7	Ванная комната	4,29 м ²
8	Санузел	3,13 м ²
9	Постирочная комната	1,95 м ²
Общая площадь:		79,68 м ²

Условные обозначения:

- W1 Краска DULUX цвет 00NN 72/000 Grey steel 3 - 140,66 кв.м;
- W2 Краска DULUX цвет 00NN 53/000 Grey steel 2 - 16,91 кв.м;
- W3 Краска DULUX 00NN 62/000 Night jewels 5 - 13,04 кв.м;
- W4 Краска DULUX 18BB 19/153 (синий) - 2,35 кв.м;
- W5 Краска DULUX 00NN 83/000 Grey steel 4 - 30,17 кв.м;
- W6 Фотообои Travel Kids 18, TRAVEL KIDS, Wall street - 220x277 см (6,22) кв.м;
- W7 ЗД-панель FIELDS-1, FIELDS-2 (600x600мм) - 20 шт;
- W8 Керамическая плитка AC MARVEL DREAM Black Matte 60x120 см - 1,56 кв.м (3 шт);
- W9 Керамогранит 80x80 см Arcana Ribe-Elburg Ribe-R Gris Rett - 4,66 кв.м (9 шт);
- W10 Керамогранит 80x80 см Arcana Ribe-Elburg Elburg-R Gris Rett - 22,04 кв.м (47 шт);
- W11 Керамогранит 60x120 см Italon Surface Steel - 19,88 кв.м (34 шт);

ПРИМЕЧАНИЕ:

1. Дизайн-проект разработан на базе проектных размеров. В связи с этим необходимо учитывать возможную несостыковку проектных и реальных размеров. Все возникающие в процессе работы вопросы решаются в порядке авторского надзора, совместно с дизайнером.

Заказчик		Отделка стен	 СТУДИЯ ДИЗАЙНА
Рук. проекта			
Вед. дизайнер			

РАЗВЕРТКА СТЕН. ПРИХОЖАЯ, КОРИДОР

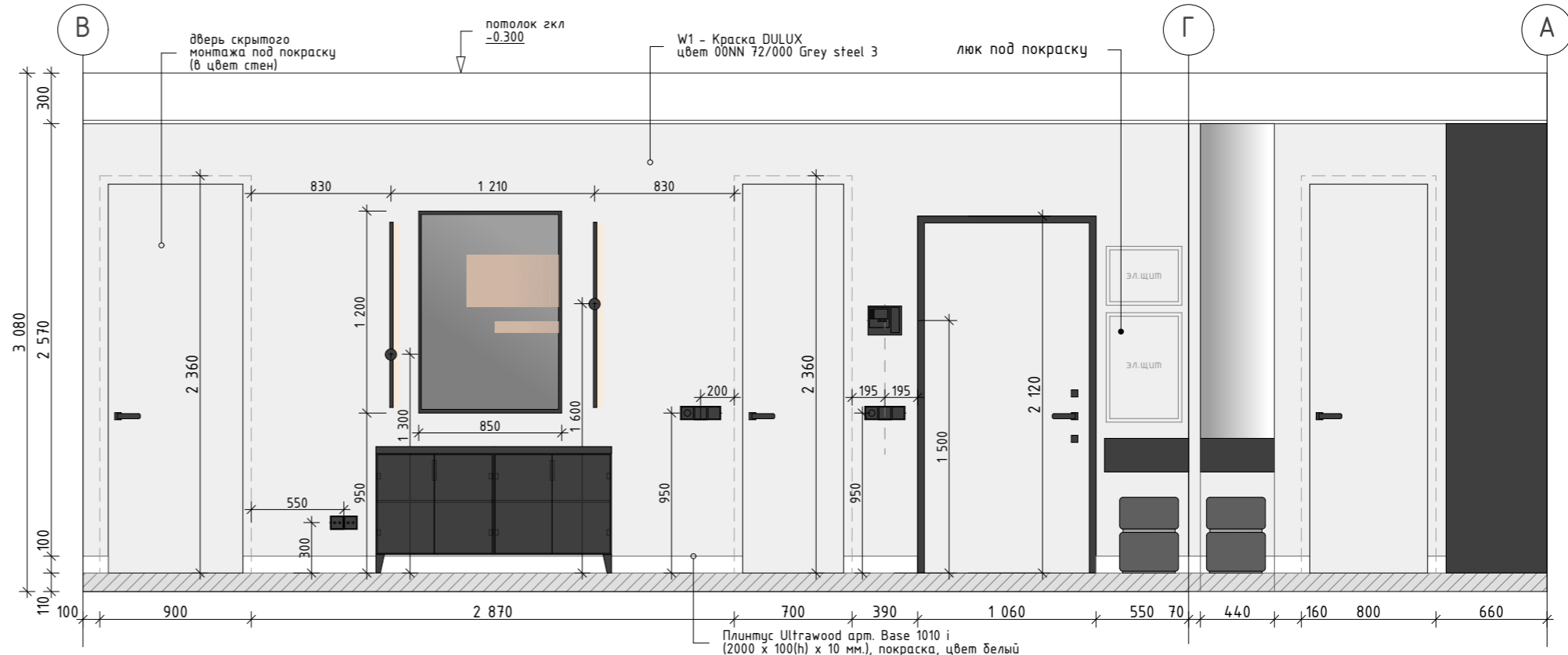
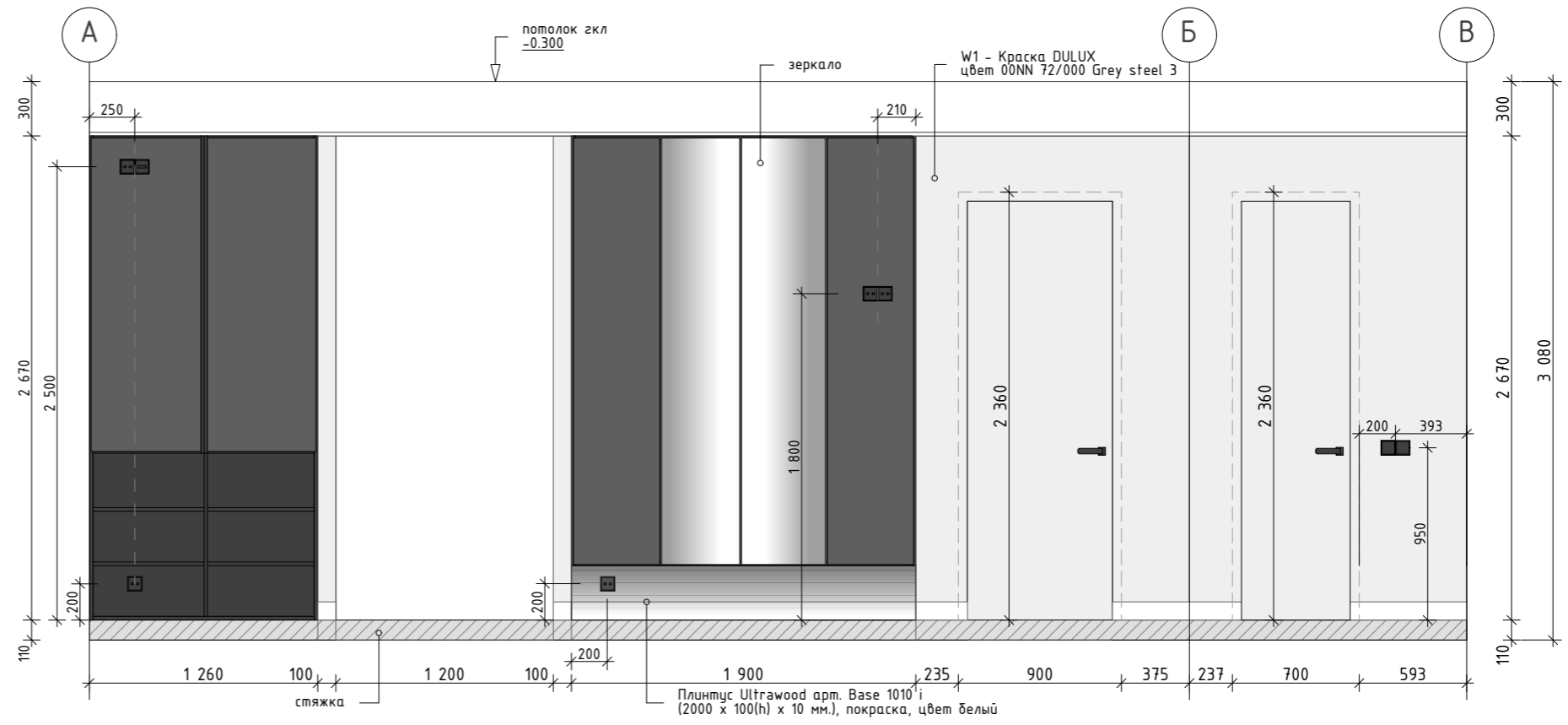
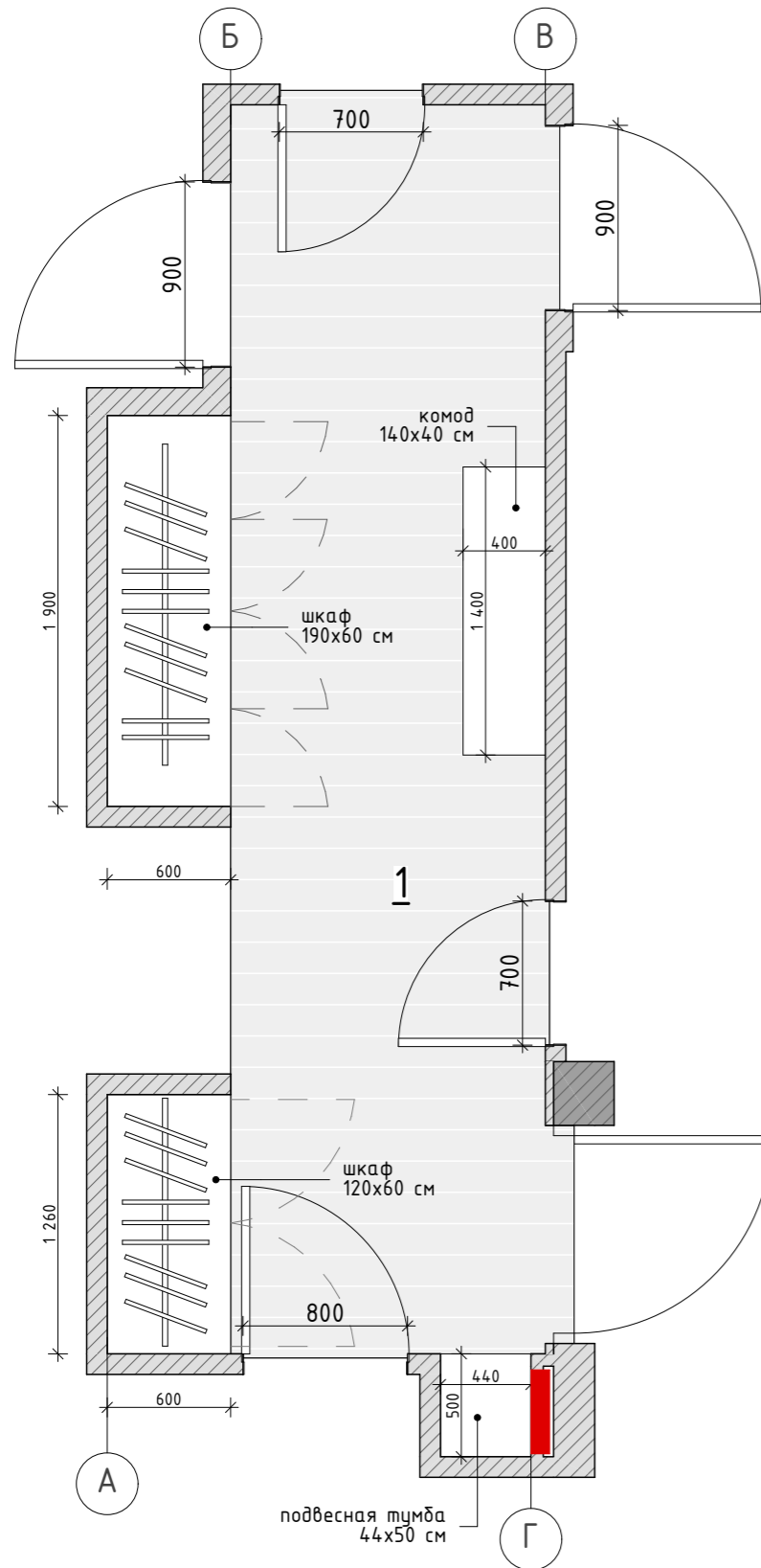

ВЕДОМОСТЬ ОТДЕЛОЧНЫХ МАТЕРИАЛОВ

ПОТОЛОК:

1. Потолок из гкл, цвет белый, матовый - 12,29 кв.м

СТЕНЫ:

1. W1 - Краска DULUX цвет 00NN 72/000 Grey - 39,64 кв.м

ПОЛ:

1. ПВХ Покрытие WoodRock SPC Дуб Осер 1220x183x4 мм - 6,60 кв.м;

2. КЕРАМОГРАНИТ MAINZU VERSAILLES HERMITAGE WOOD 20x20 см - 3,20 кв.м;

3. Плинтус Ultrawood арт. Base 1010 i (2000 x 100 (h)x 10 мм.), покраска, цвет белый - 9,00 м.п.;

ПРИМЕЧАНИЕ:

1. Дизайн-проект разработан на базе проектных размеров. В связи с этим необходимо учитывать возможную несостыковку проектных и реальных размеров. Все возникающие в процессе работы вопросы решаются в порядке авторского надзора, совместно с дизайнером.
2. Высота всех дверных проемов H=2360 от "чистого" пола, кроме специально обозначенных, скрытого монтажа.

Заказчик		Развертка стен. Прихожая, коридор	REMPANNER — СТУДИЯ ДИЗАЙНА —
Рук. проекта			
Вед. дизайнер			

РАЗВЕРТКА СТЕН. ПОСТИРОЧНАЯ И ГАРДЕРОБНАЯ КОМНАТЫ

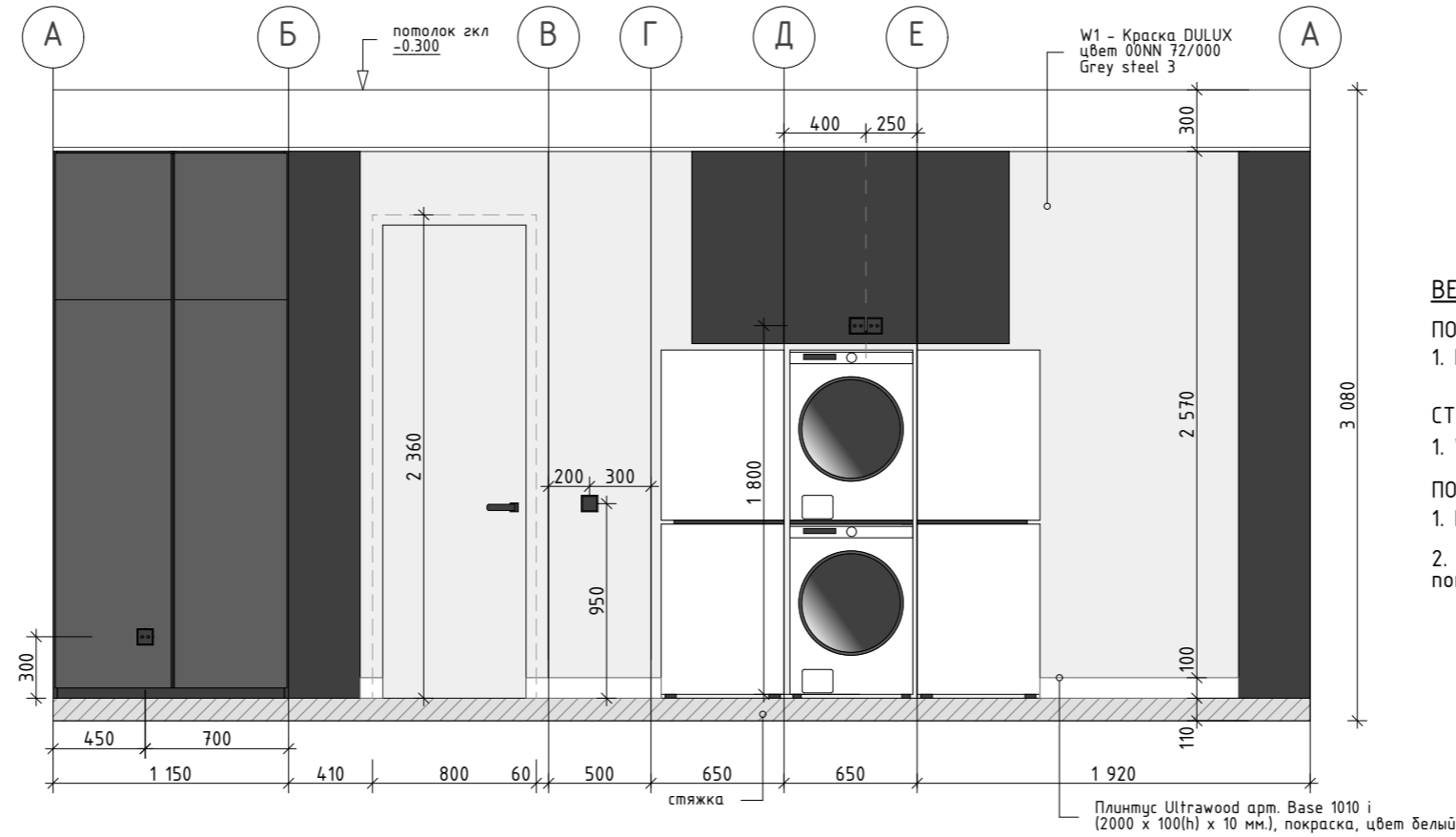
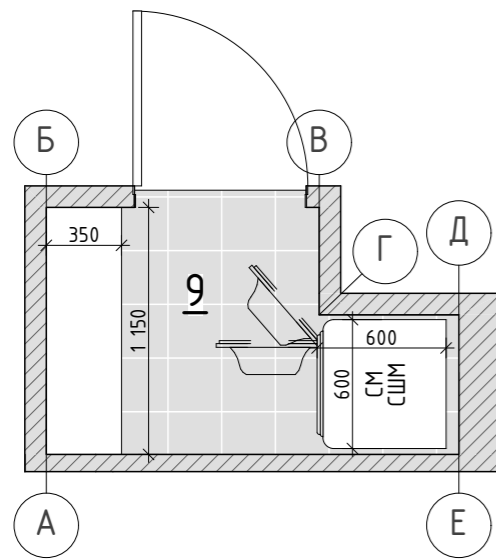

ВЕДОМОСТЬ ОТДЕЛОЧНЫХ МАТЕРИАЛОВ

ПОТОЛОК:

1. Потолок из гкл, цвет белый, матовый - 1,88 кв.м

СТЕНЫ:

1. W1 - Краска DULUX цвет 00NN 72/000 Grey - 14,78 кв.м

ПОЛ:

1. ПВХ Покрытие WoodRock SPC Дуб Осер 1220x183x4 мм - 1,95 кв.м;
2. Плинтус Ultrawood арт. Base 1010 i (2000 x 100 (h) x 10 мм.), покраска, цвет белый - 1,50 м.п.;

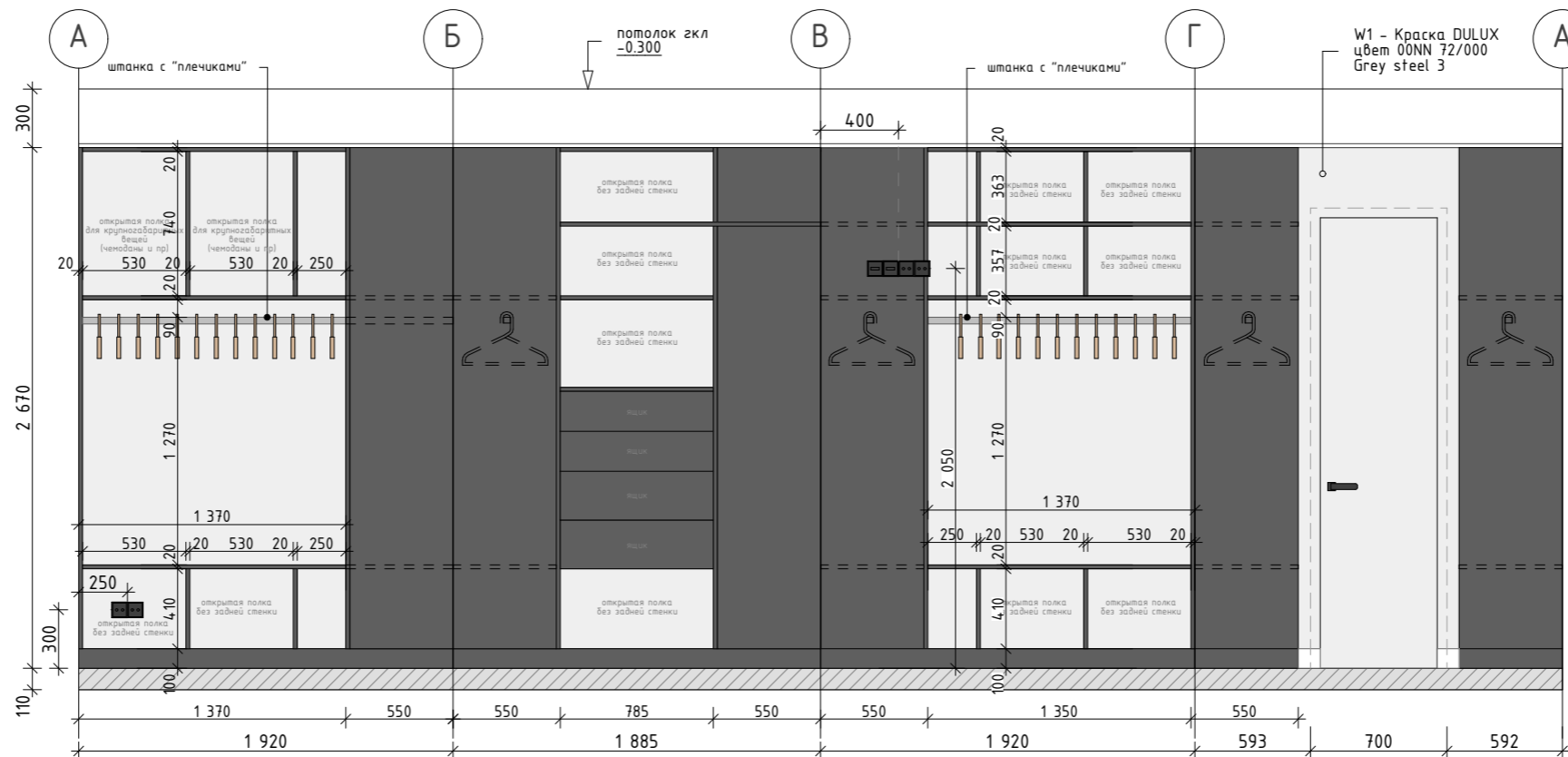
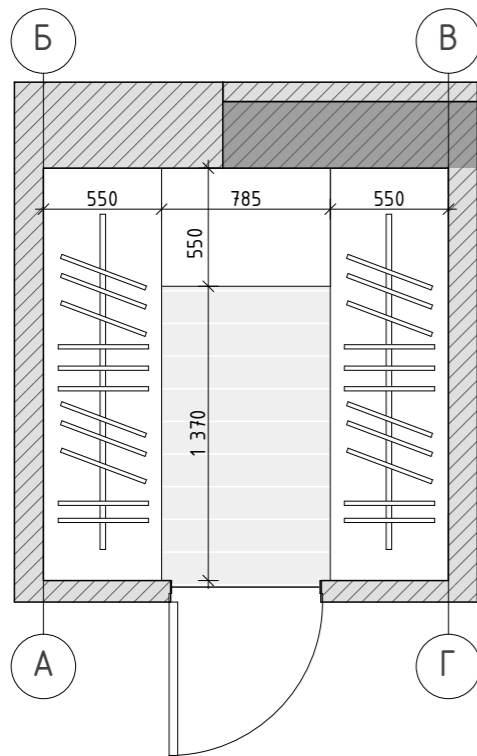

ВЕДОМОСТЬ ОТДЕЛОЧНЫХ МАТЕРИАЛОВ

ПОТОЛОК:

1. Потолок из гкл, цвет белый, матовый - 3,62 кв.м

СТЕНЫ:

1. W1 - Краска DULUX цвет 00NN 72/000 Grey - 19,08 кв.м

ПОЛ:

1. ПВХ Покрытие WoodRock SPC Дуб Осер 1220x183x4 мм - 3,64 кв.м;

ПРИМЕЧАНИЕ:

1. Дизайн-проект разработан на базе проектных размеров. В связи с этим необходимо учитывать возможную несостыковку проектных и реальных размеров. Все возникающие в процессе работы вопросы решаются в порядке авторского надзора, совместно с дизайнером.
2. Высота всех дверных проемов H=2360 от "чистого" пола, кроме специально обозначенных, скрытого монтажа.

Заказчик	
Рук. проекта	
Вед. дизайнер	

Развертка стен. Постирочная и гардеробная комнаты

REMPANNER
СТУДИЯ ДИЗАЙНА

РАЗВЕРТКА СТЕН. ГОСТИНАЯ. КУХНЯ

ТЕХНИЧЕСКОЕ ЗАДАНИЕ НА ИЗГОТОВЛЕНИЕ КУХОННОГО ГАРНИТУРА И КУХОННОГО ОСТРОВА

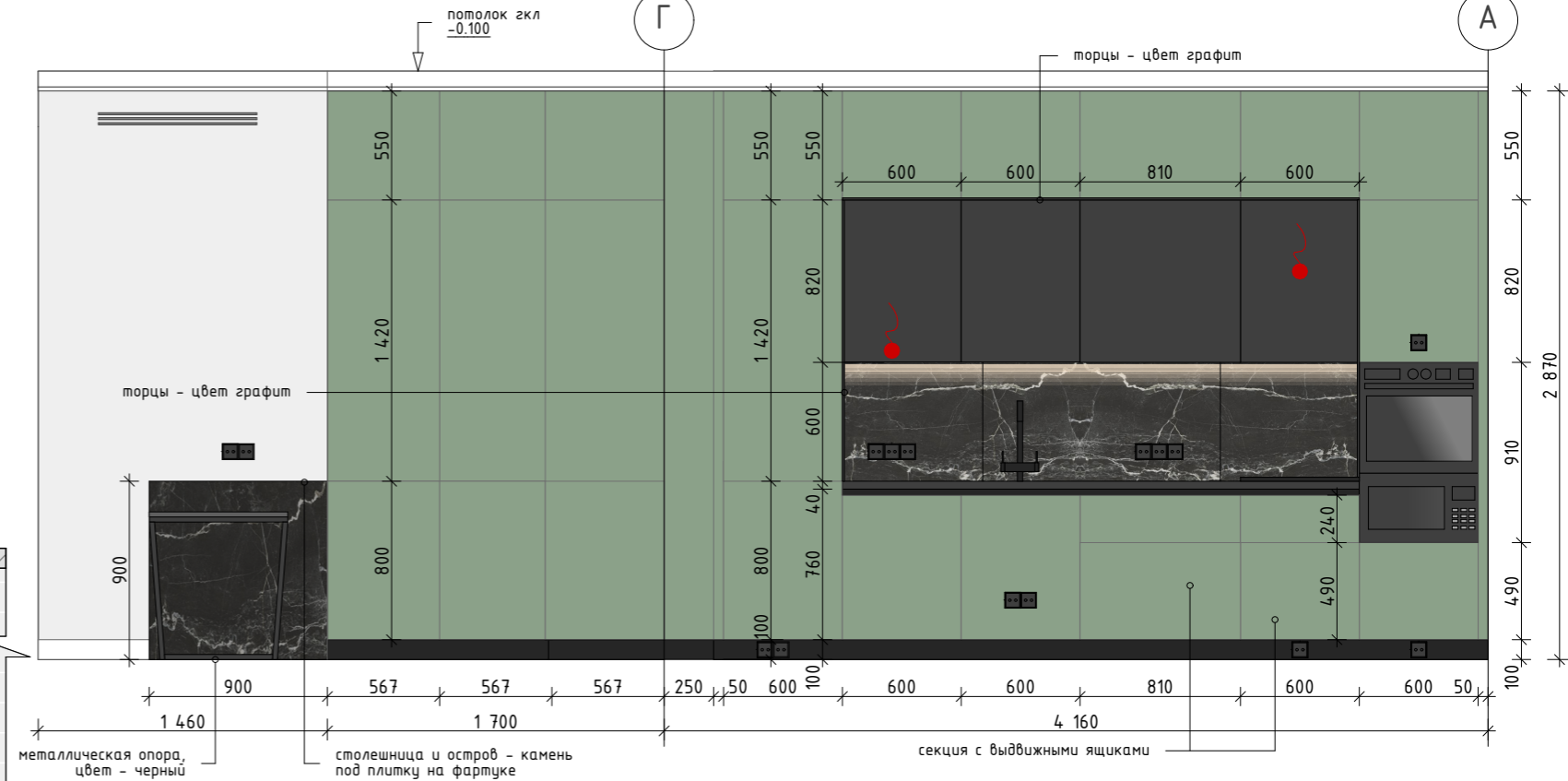
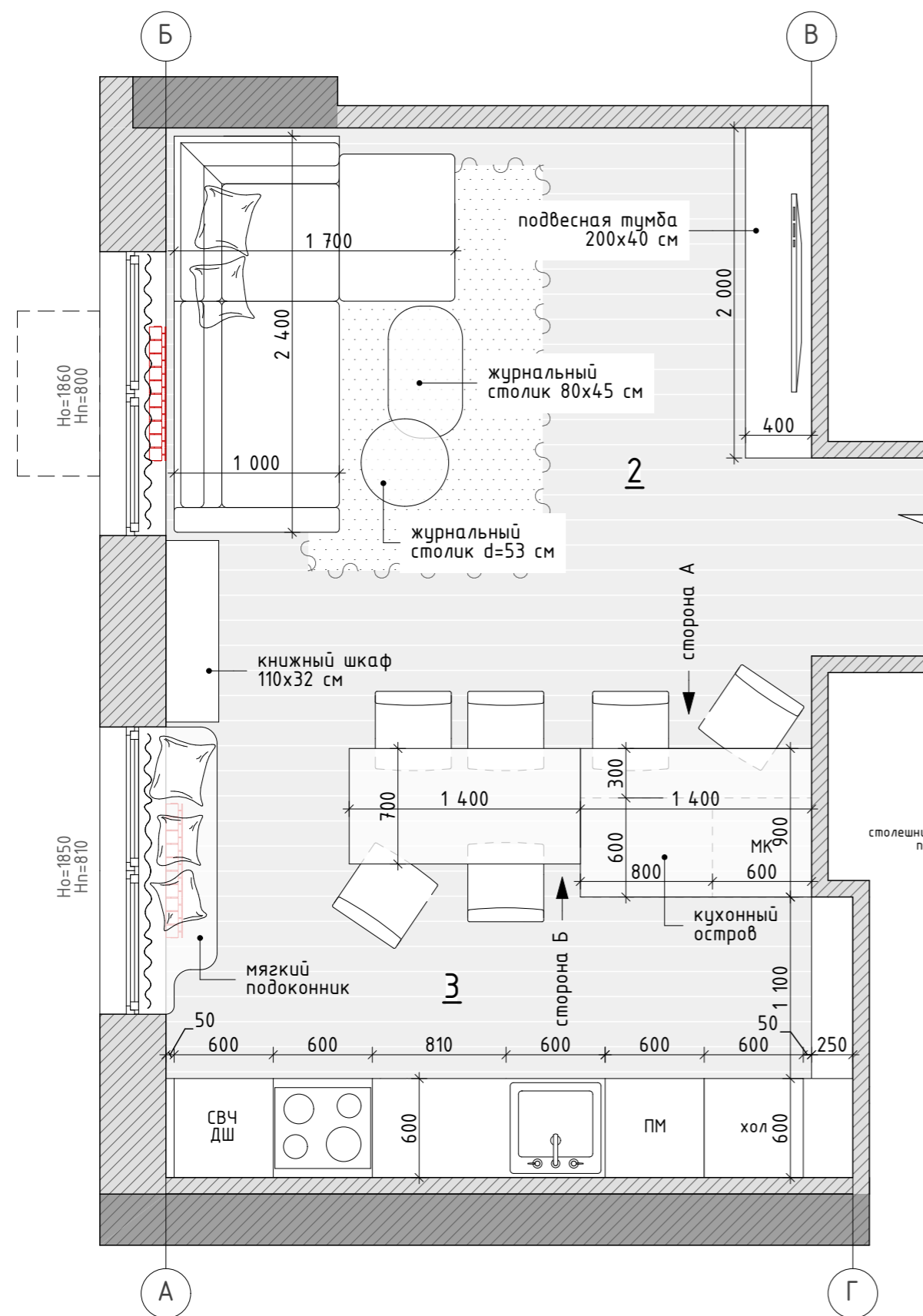

Кухонный гарнитур: нижние шкафы открывание - профиль. Цоколь и верхние шкафы - эмаль, цвет графит. Нижние и кухонные колонны - эмаль, цвет оливковый. Боковая стенка кухонных колонн и нижняя стенка верхних шкафов - цвет графит. Столешница - камень, в цвет и фактуру фартука (черный, матовый мрамор). Открывание верхних шкафов - tip-on

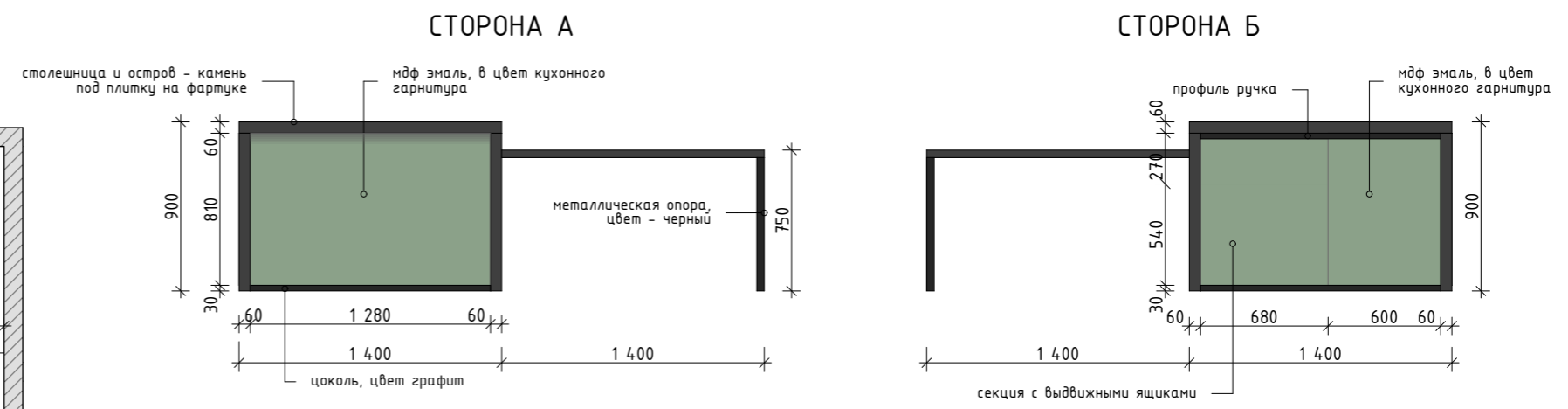

ВЕДОМОСТЬ ОТДЕЛОЧНЫХ МАТЕРИАЛОВ

- ПОТОЛОК:**
1. Потолок из гкл, цвет белый, матовый - 25,29 кв.м
- СТЕНЫ:**
1. W1 - Краска DULUX цвет 00NN 72/000 Grey - 42,97 кв.м
 2. W3 - Краска DULUX 00NN 62/000 Night jewels 5 - 12,04 кв.м

3. W8 - Керамическая плитка AC MARVEL DREAM Black Matte 60x120 см - 1,56 кв.м
- ПОЛ:**
1. ПВХ Покрытие WoodRock SPC Дуб Осер 1220x183x4 мм - 25,29 кв.м;
 2. Плинтус UltraWood арт. Base 1010 i (2000 x 100 (h)x 10 мм.), покраска, цвет белый - 32,50 м.п.;

ПРИМЕЧАНИЕ:
 1. Дизайн-проект разработан на базе проектных размеров. В связи с этим необходимо учитывать возможную несостыковку проектных и реальных размеров. Все возникающие в процессе работы вопросы решаются в порядке авторского надзора, совместно с дизайнером.
 2. Данный лист см.совместно с листами №22, №29

Заказчик		Развертка стен. Кухня-гостиная	REMPANNER СТУДИЯ ДИЗАЙНА
Рук. проекта			
Вед. дизайнер			

РАЗВЕРТКА СТЕН. ГОСТИНАЯ. КУХНЯ

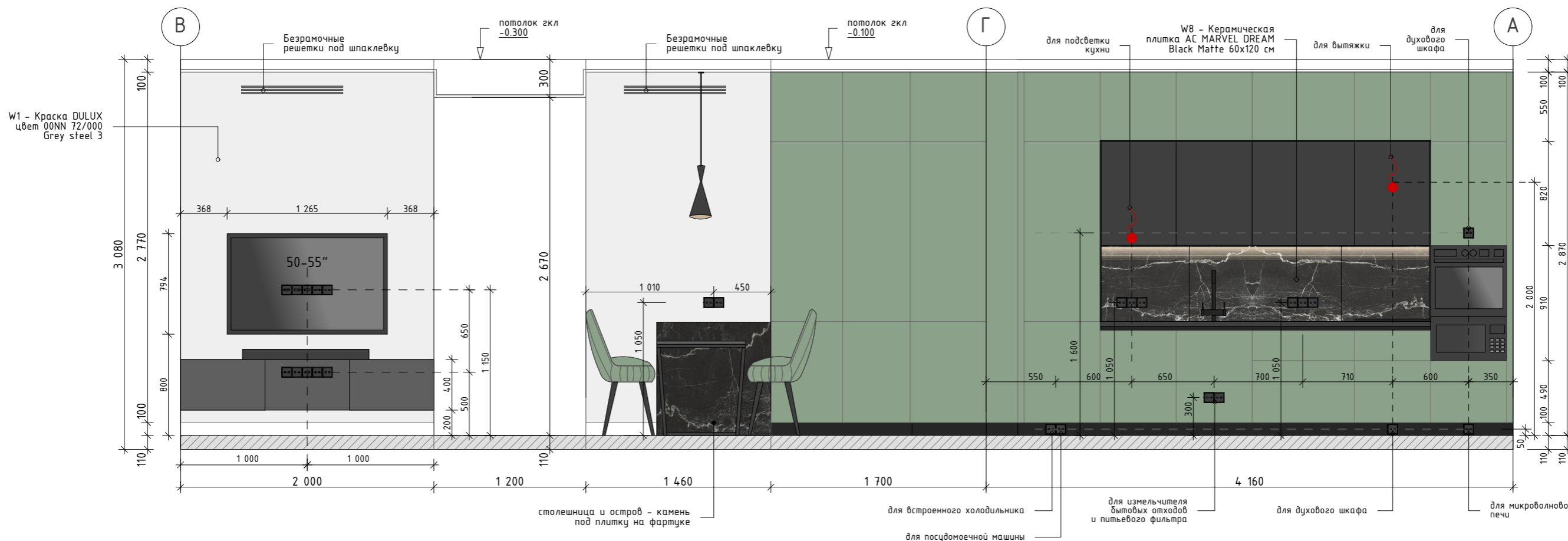
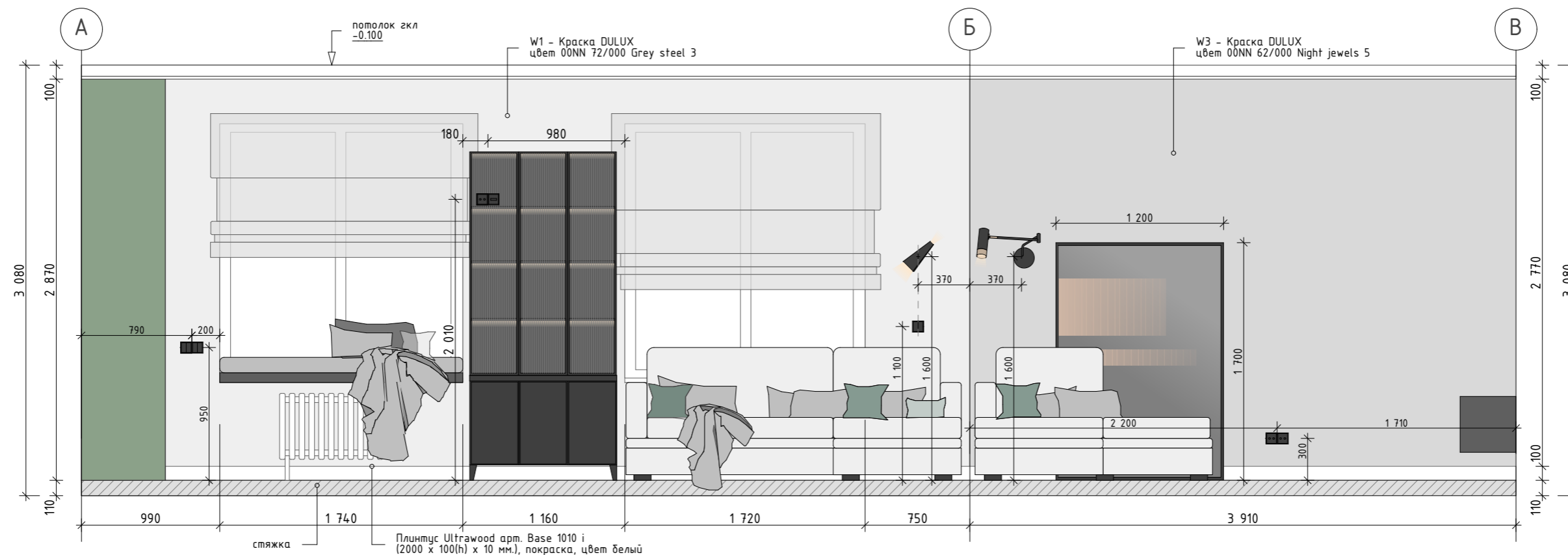

ПРИМЕЧАНИЕ:
 1. Дизайн-проект разработан на базе проектных размеров. В связи с этим необходимо учитывать возможную несостыковку проектных и реальных размеров. Все возникающие в процессе работы вопросы решаются в порядке авторского надзора, совместно с дизайнером.
 2. Данный лист см.совместно с листом №21

Заказчик	
Рук. проекта	
Вед. дизайнер	

Развертка стен. Кухня-гостиная

REMPANNER
 СТУДИЯ ДИЗАЙНА

РАЗВЕРТКА СТЕН. СПАЛЬНЯ



СХЕМА РАСКЛАДКИ ГИПСОВЫХ ПАНЕЛЕЙ



ВЕДОМОСТЬ ОТДЕЛОЧНЫХ МАТЕРИАЛОВ

ПОТОЛОК:
1. Потолок из гкл, цвет белый, матовый - 13,45 кв.м

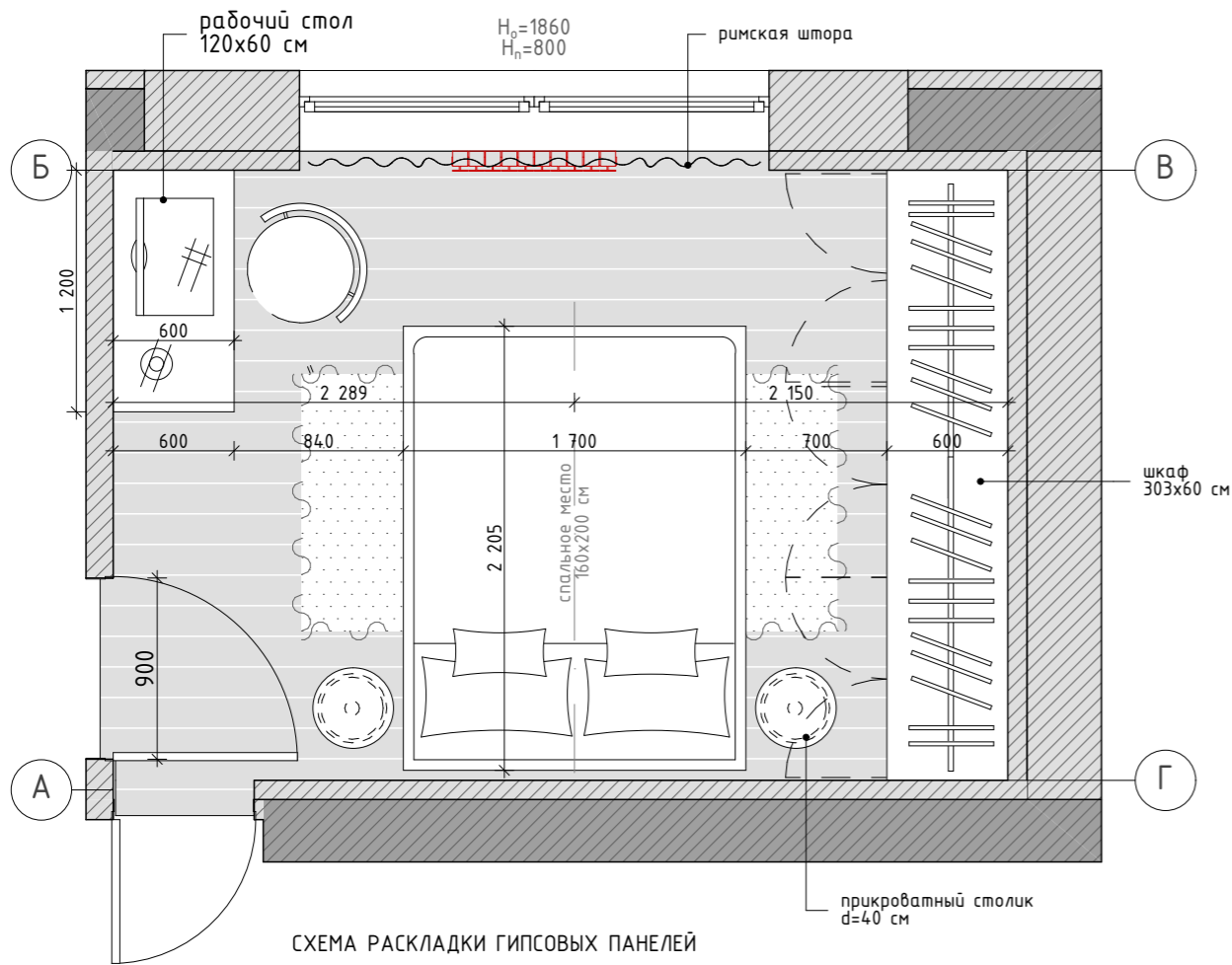
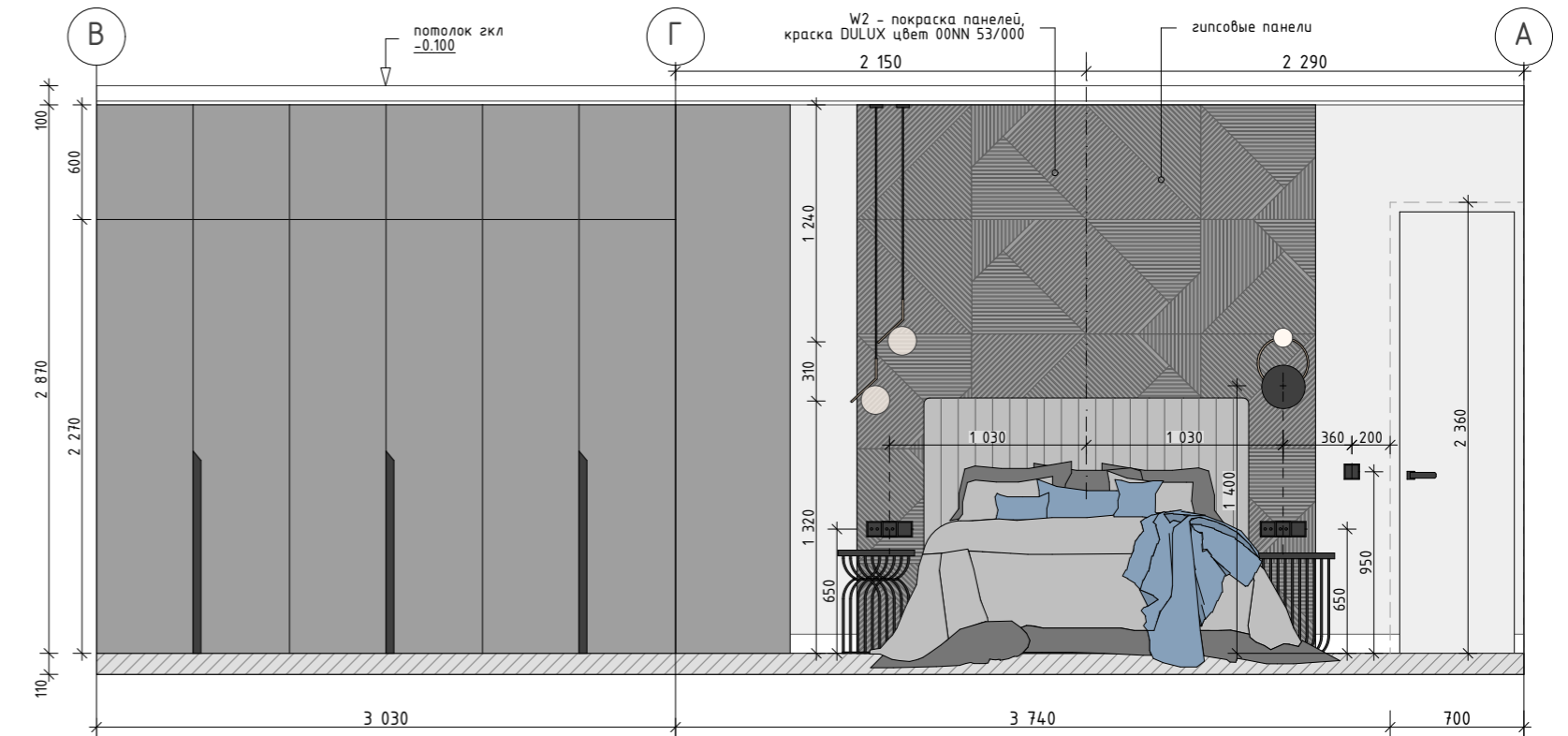
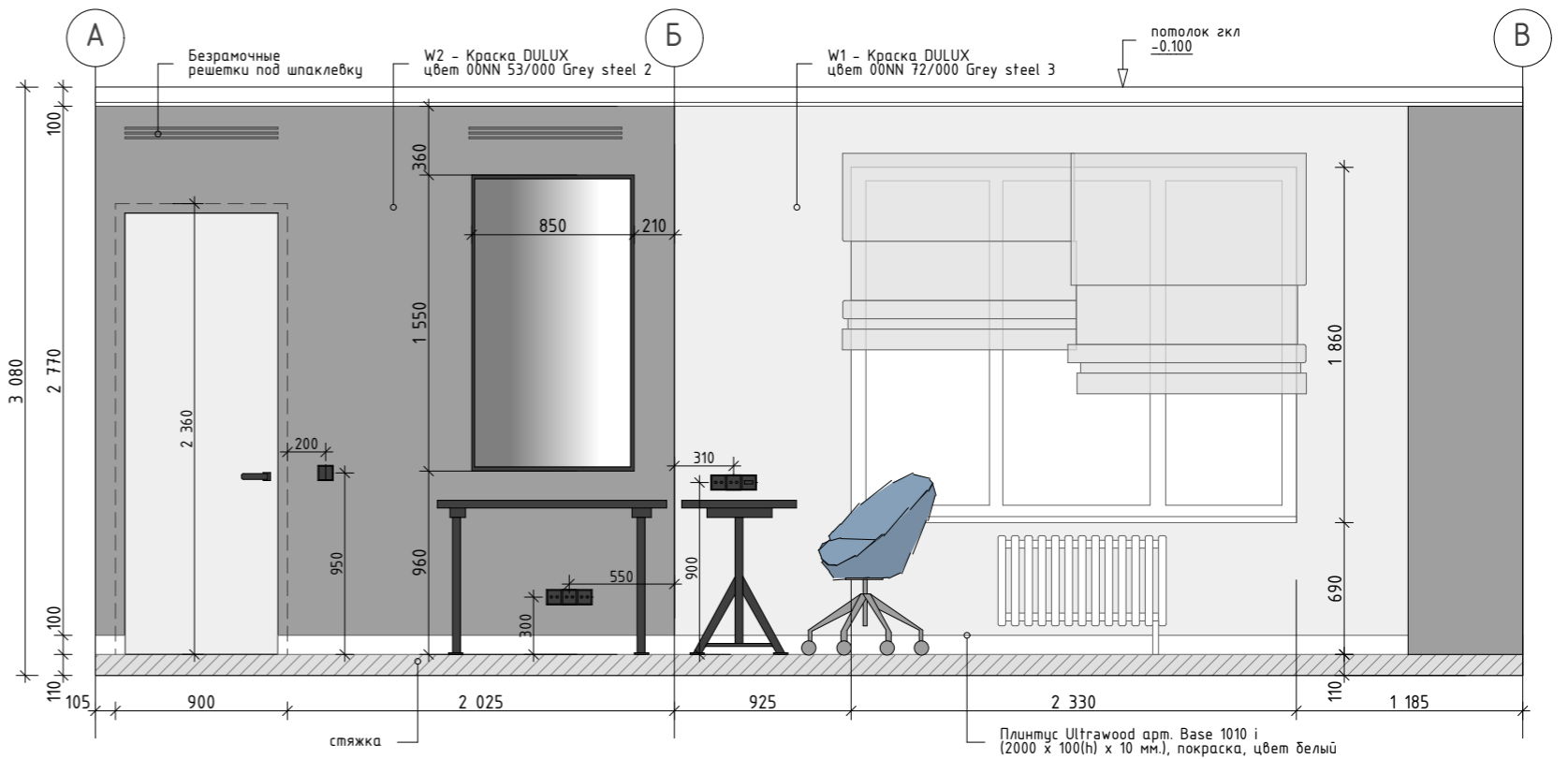
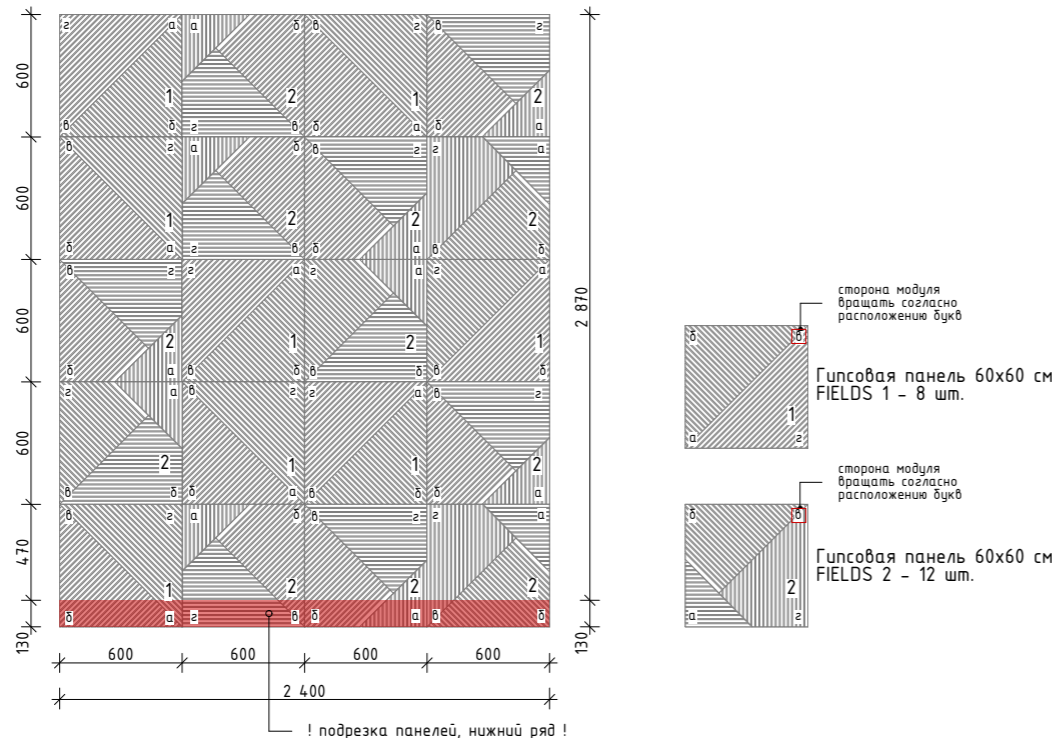
СТЕНЫ:

1. W1 - Краска DULUX 00NN 72/000 Grey - 21,65 кв.м
2. W2 - Краска DULUX 00NN 53/000 Grey - 14,37 кв.м
3. W7 - Гипсовая панель 60x60 см FIELDS 1 - 8 шт.
4. W7 - Гипсовая панель 60x60 см FIELDS 2 - 12 шт.

ПОЛ:

1. ПВХ Покрытие WoodRock SPC Дуб Осер 1220x183x4 мм - 13,85 кв.м;
2. Плинтус Ultrawood arm. Base 1010 i (2000 x 100 (h) x 10 мм.), покраска, цвет белый - 9,50 м.п.;

ПРИМЕЧАНИЕ:

1. Дизайн-проект разработан на базе проектных размеров. В связи с этим необходимо учитывать возможную несостыковку проектных и реальных размеров. Все возникающие в процессе работы вопросы решаются в порядке авторского надзора, совместно с дизайнером.
2. Высота всех дверных проемов H=2360 от "чистого" пола, кроме специально обозначенных, скрытого монтажа.

Заказчик	
Рук. проекта	
Вед. дизайнер	

Развертка стен. Главная спальня

REMPANNER
СТУДИЯ ДИЗАЙНА

РАЗВЕРТКА СТЕН. ДЕТСКАЯ КОМНАТА

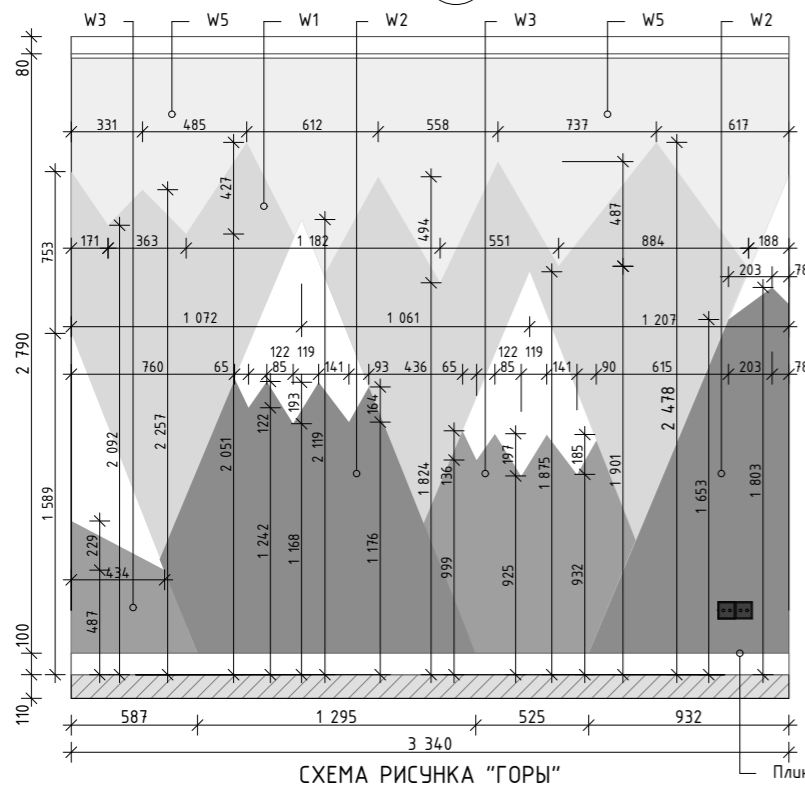
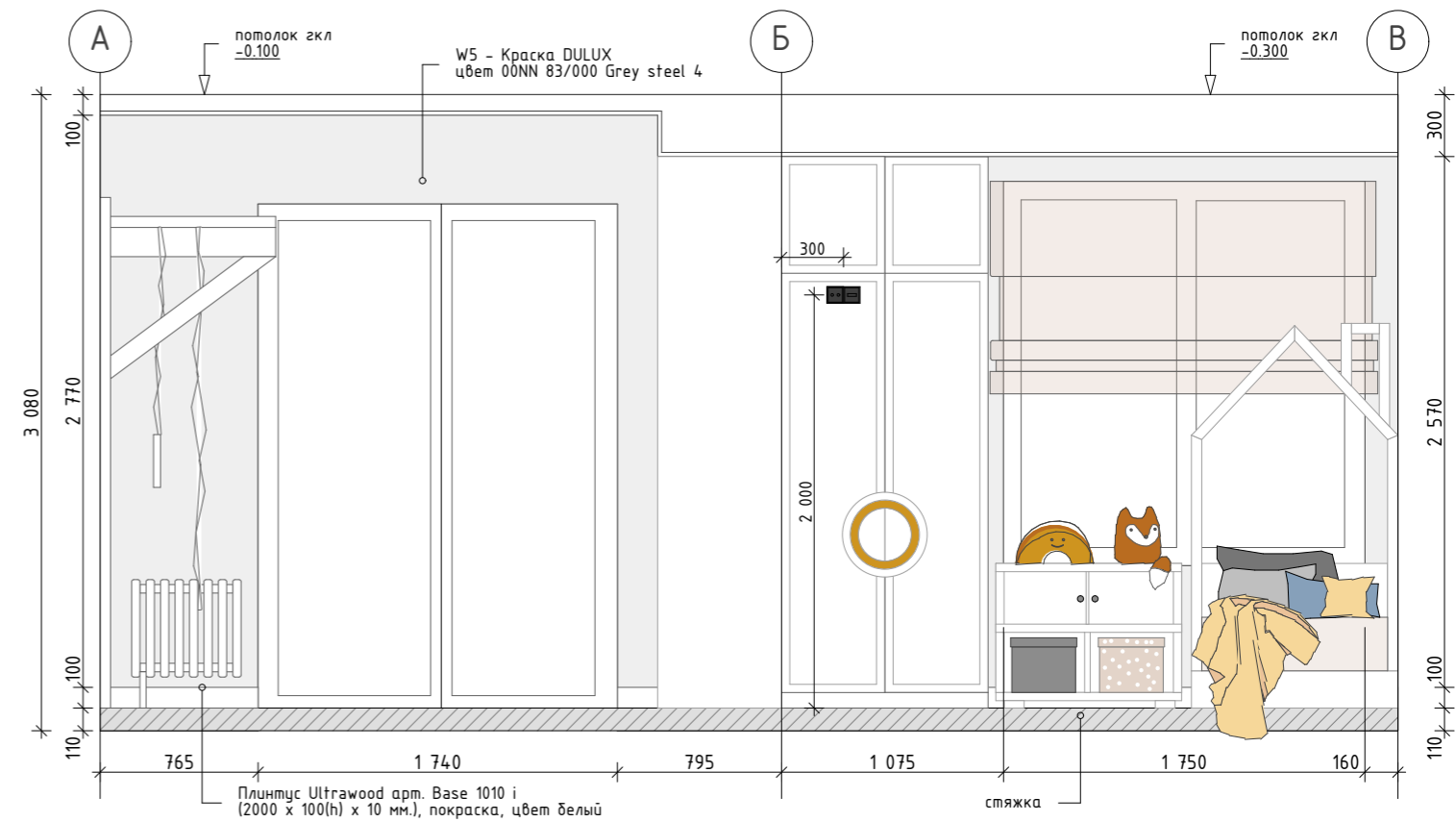
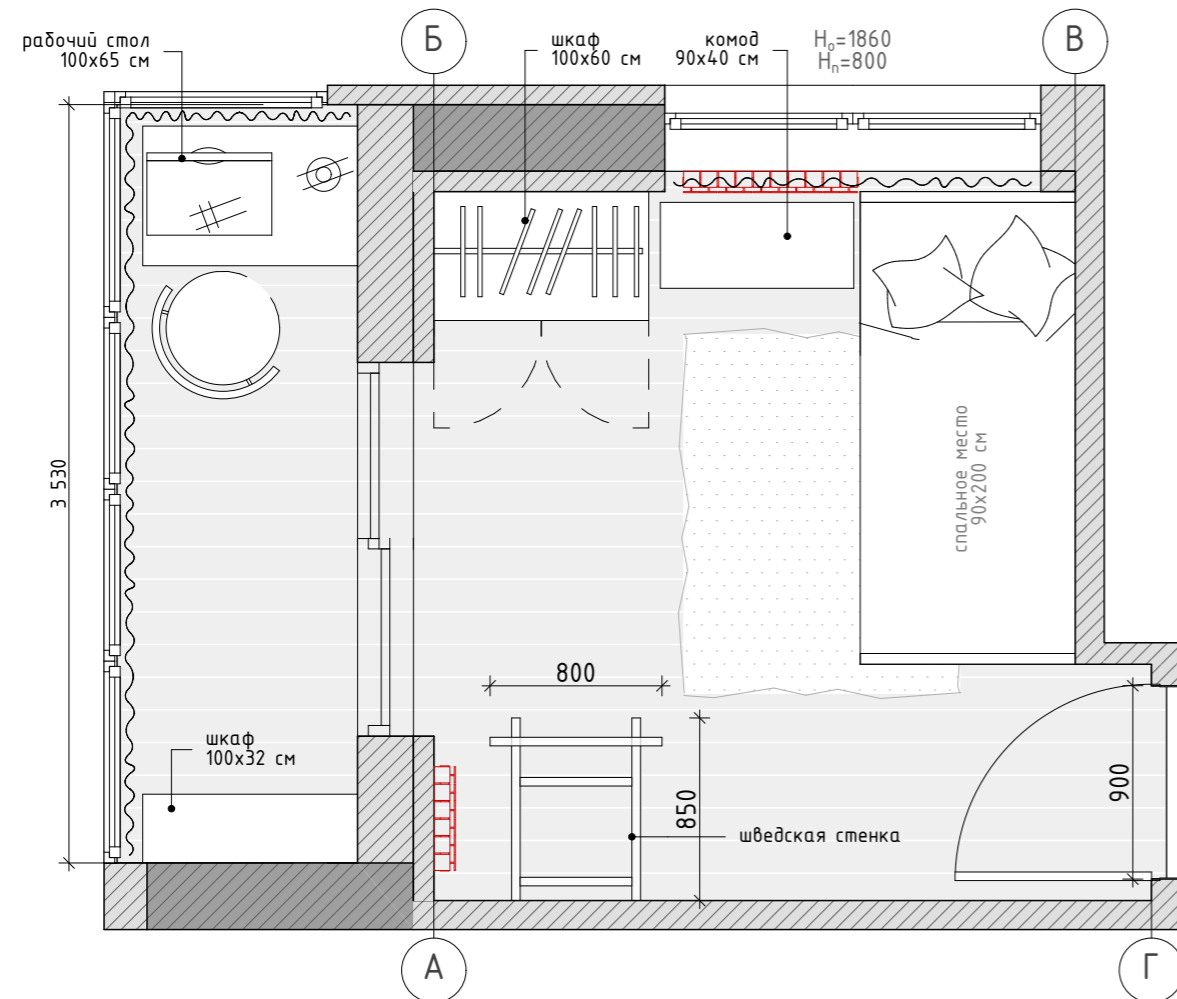

ВЕДОМОСТЬ ОТДЕЛОЧНЫХ МАТЕРИАЛОВ

ПОТОЛОК:

1. Потолок гкл, цвет белый, матовый - 10,24 кв.м
2. Потолок гклв, цвет белый, матовый - 3,95 кв.м

СТЕНЫ:

1. W1 - Краска DULUX цвет 00NN 72/000 Grey - 2,54 кв.м
2. W2 - Краска DULUX 00NN 53/000 Grey steel 2 - 2,54 кв.м
3. W3 - Краска DULUX 00NN 62/000 Night jewels 5 - 1,00 кв.м
4. W4 - Краска DULUX 18BB 19/153 - 2,35 кв.м
5. W5 - Краска 00NN 83/000 Grey steel 4 - 30,17 кв.м
6. W6 - Фотообои Travel Kids 18, TRAVEL KIDS, Wall street - 220x277 см (6,22 кв.м)

ПОЛ:

1. ПВХ Покрытие WoodRock SPC Дуд Осер 1220x183x4 мм - 15,16 кв.м;
2. Плинтус Ultrawood арт. Base 1010 i (2000 x 100 (h) x 10 мм.), покраска, цвет белый - 10,50 м.п.;

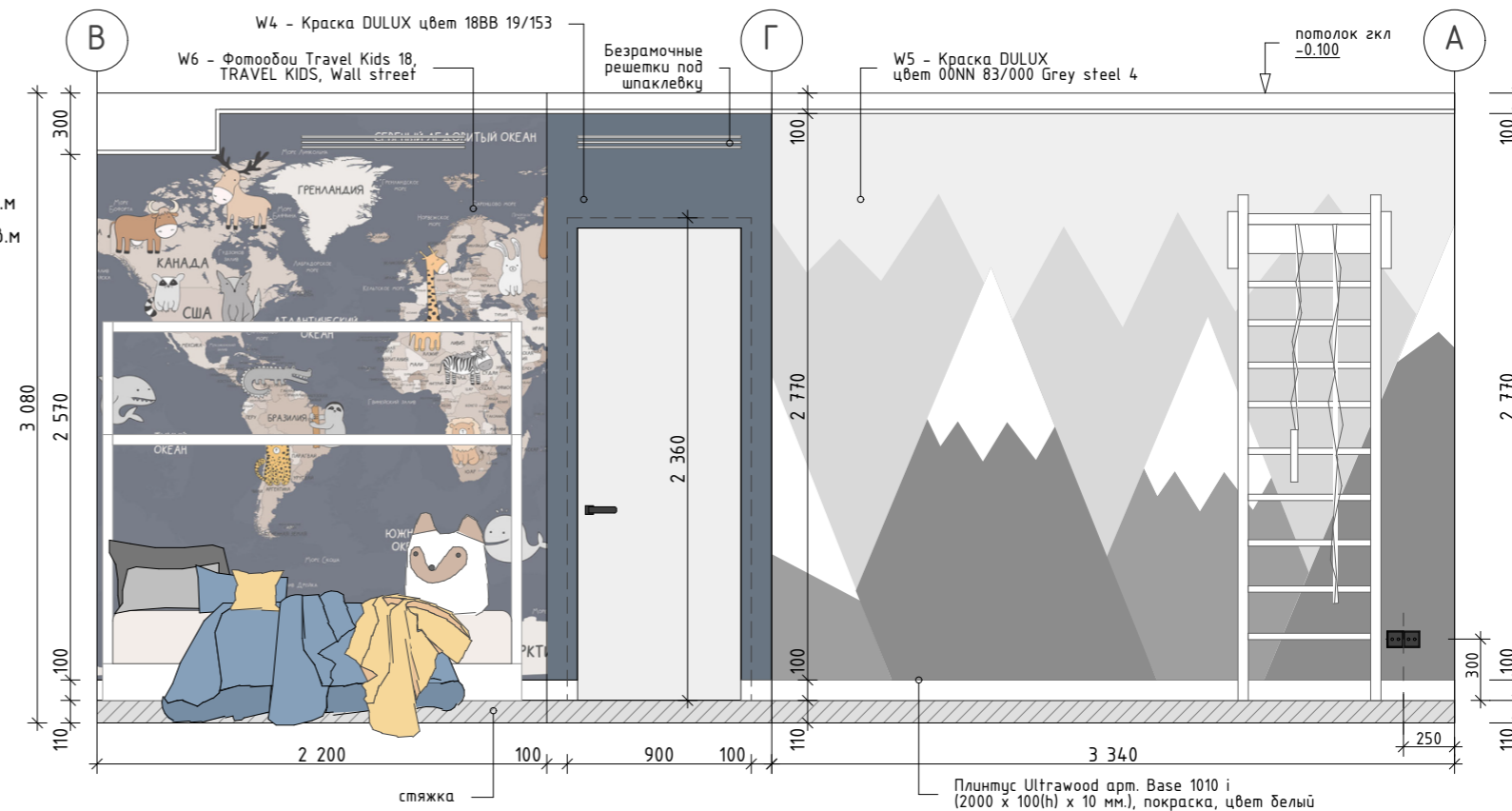

ПРИМЕЧАНИЕ:

1. Дизайн-проект разработан на базе проектных размеров. В связи с этим необходимо учитывать возможную несостыковку проектных и реальных размеров. Все возникающие в процессе работы вопросы решаются в порядке авторского надзора, совместно с дизайнером.
2. Высота всех дверных проемов H=2360 от "чистого" пола, кроме специально обозначенных, скрытого монтажа.

Заказчик	
Рук. проекта	
Вед. дизайнер	

Развертка стен. Детская комната

REMPANNER
СТУДИЯ ДИЗАЙНА

РАЗВЕРТКА СТЕН. ВАННАЯ КОМНАТА

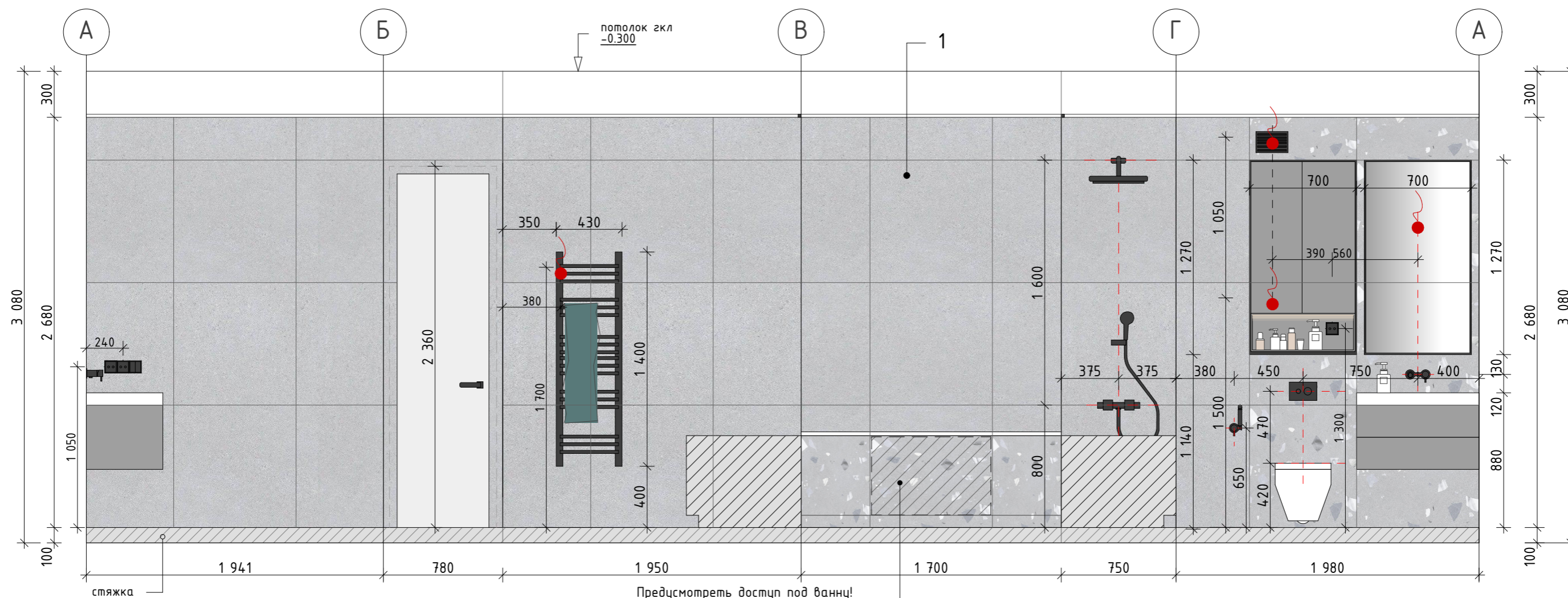

Предусмотреть доступ под ванну!
Монтаж скрытого люка-невидимки под плитку!
! Размеры люка уточнить по месту!

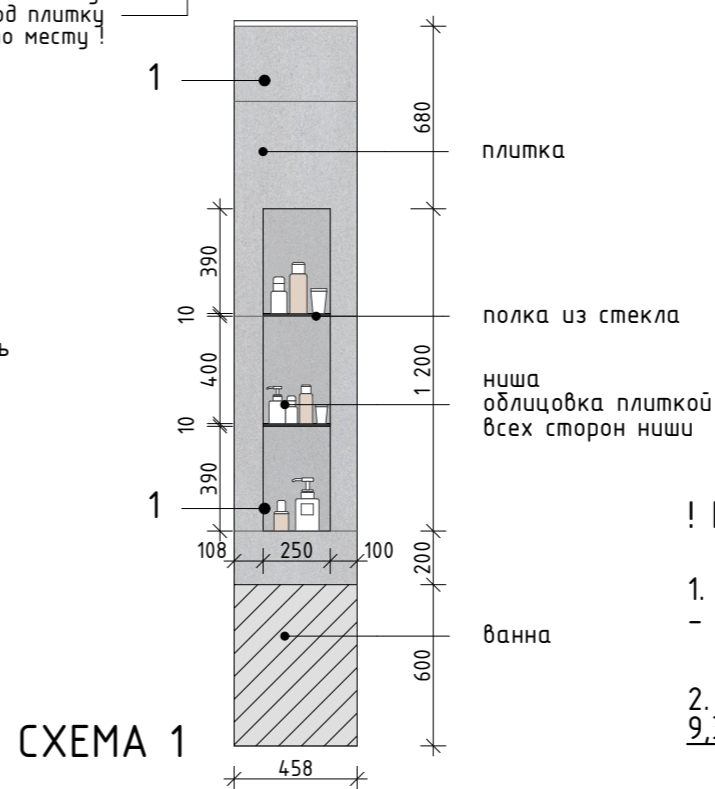
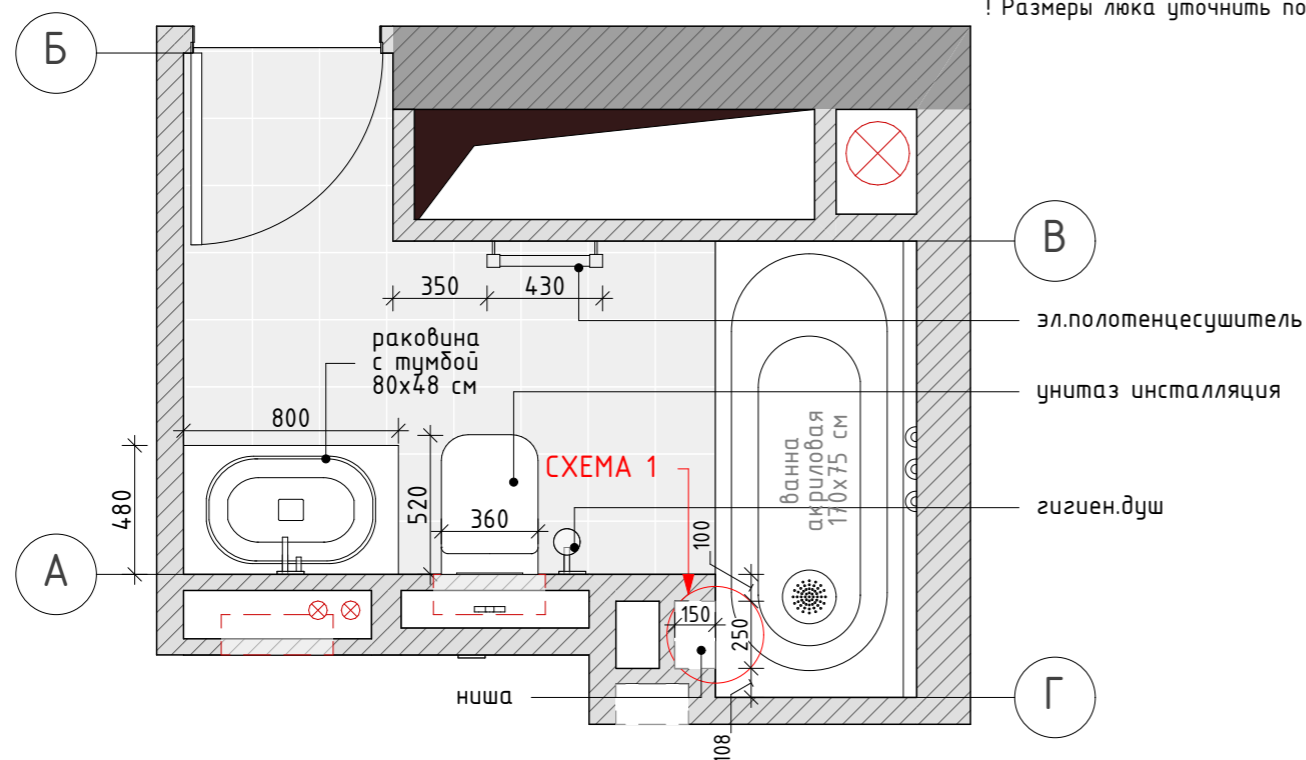

! Раскладку плитки см. лист №27 !

1. Керамогранит 80x80 см Arcana Elburg-R Gris - 22,04 кв.м (47 шт);

2. Керамогранит 80x80 см Arcana Ribe Elburg - 9,33 кв.м (18 шт);

ПРИМЕЧАНИЕ:

1. Дизайн-проект разработан на базе проектных размеров. В связи с этим необходимо учитывать возможную несостыковку проектных и реальных размеров. Все возникающие в процессе работы вопросы решаются в порядке авторского надзора, совместно с дизайнером.
2. Высота всех дверных проемов Н=2360 от "чистого" пола, кроме специально обозначенных, скрытого монтажа.

Заказчик		Развертка стен. Ванная комната	REMPANNER СТУДИЯ ДИЗАЙНА
Рук. проекта			
Вед. дизайнер			

РАЗВЕРТКА СТЕН. САНУЗЕЛ

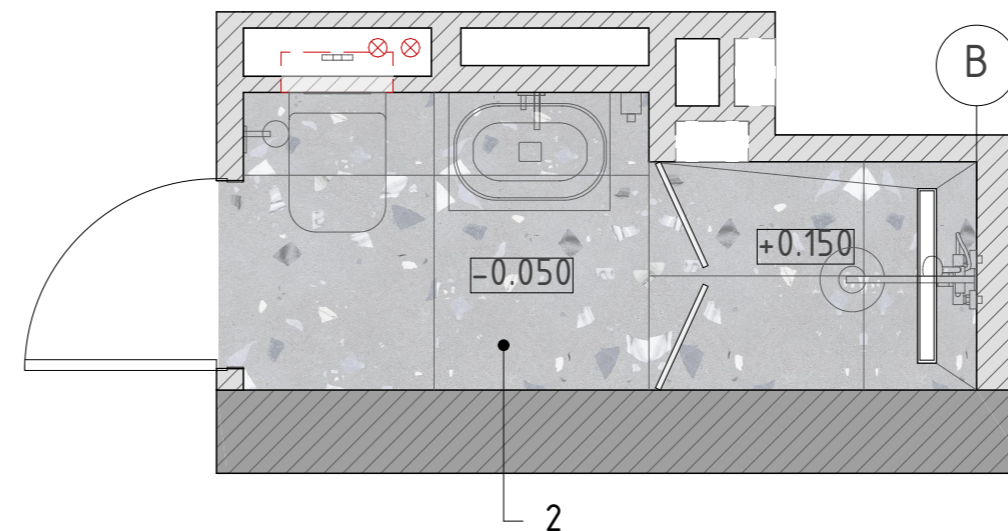
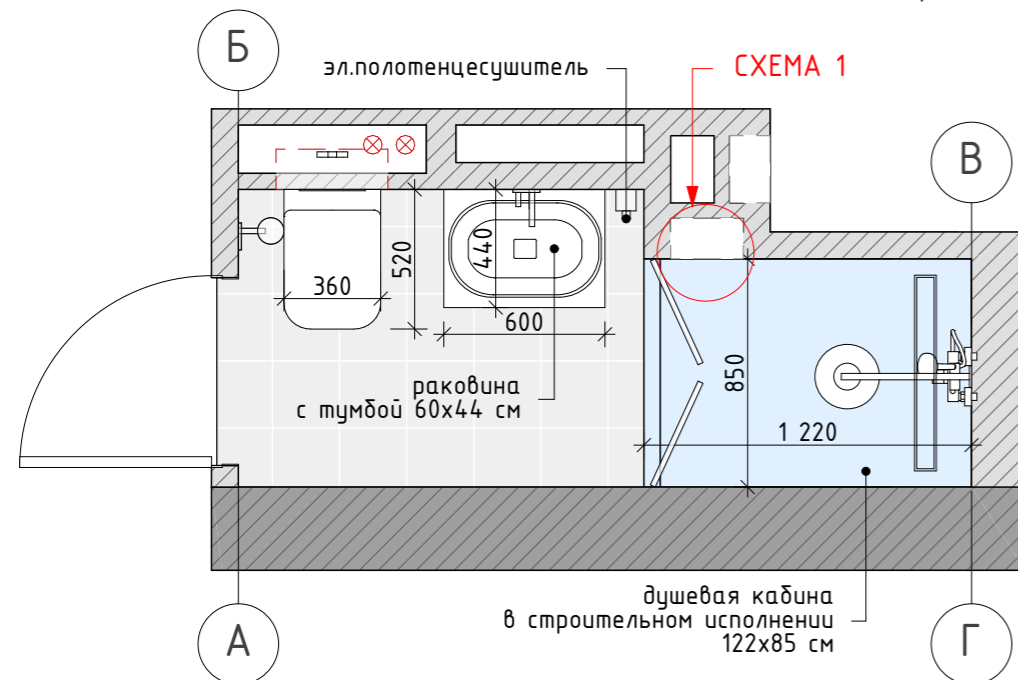
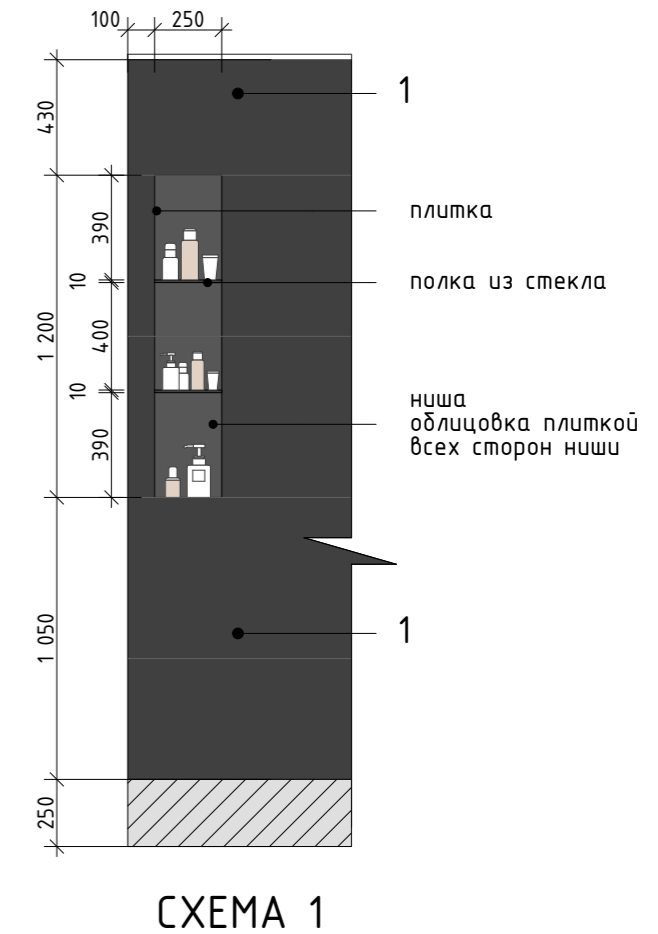
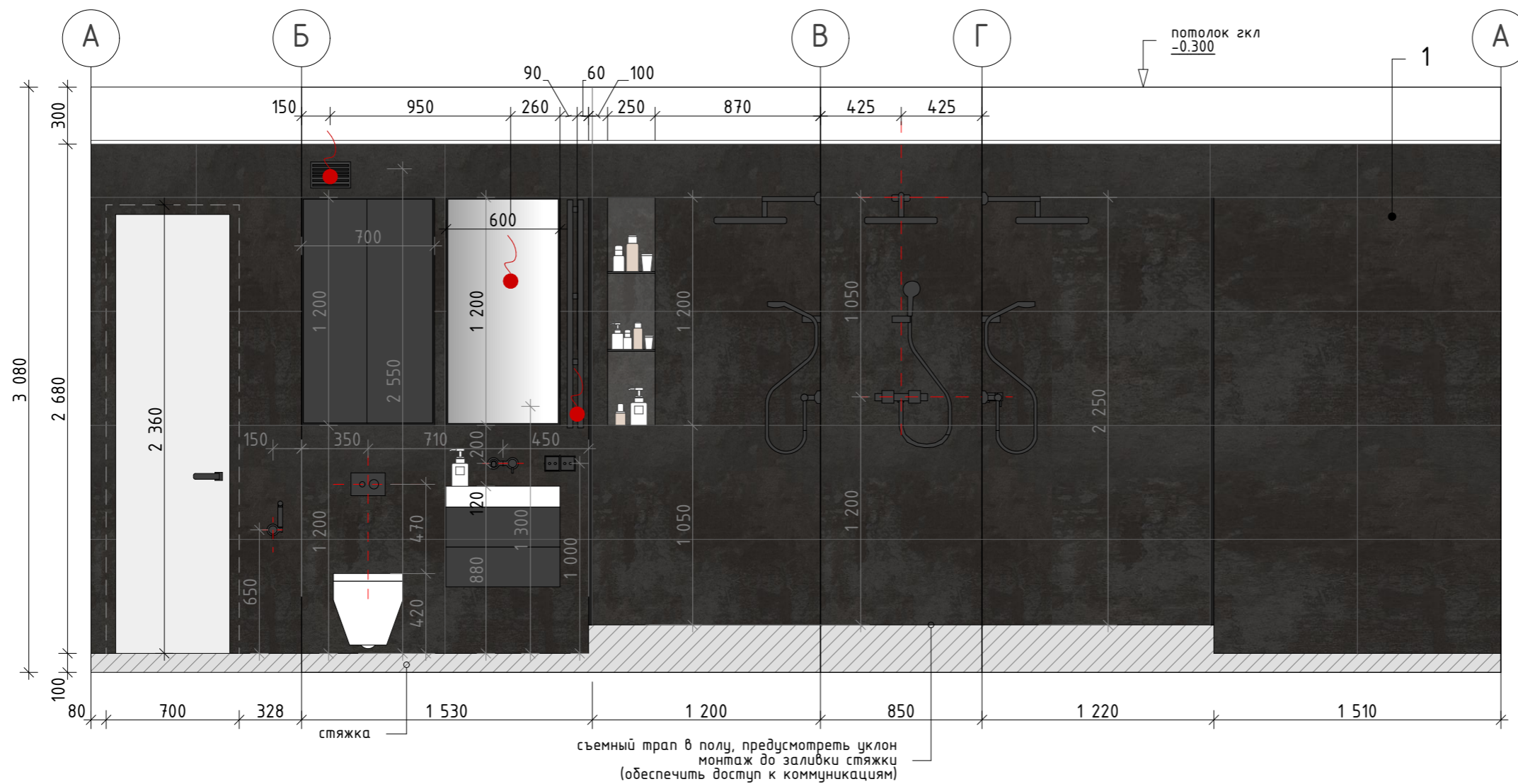

! Раскладку плитки см. лист №28 !

1. Керамогранит 60x120 см Italon Surface Steel - 19,88 кв.м (34 шт);
2. Керамогранит 80x80 см Arcana Ribe Elburg - 2,77 кв.м (6 шт);

ПРИМЕЧАНИЕ:

1. Дизайн-проект разработан на базе проектных размеров. В связи с этим необходимо учитывать возможную несостыковку проектных и реальных размеров. Все возникающие в процессе работы вопросы решаются в порядке авторского надзора, совместно с дизайнером.
2. Высота всех дверных проемов Н=2360 от "чистого" пола, кроме специально обозначенных, скрытого монтажа.

Заказчик	
Рук. проекта	
Вед. дизайнер	

Развертка стен. Санузел

REMPANNER
СТУДИЯ ДИЗАЙНА

РАСКЛАДКА ПЛИТКИ. ВАННАЯ КОМНАТА



СХЕМА 1



УЗЕЛ 1

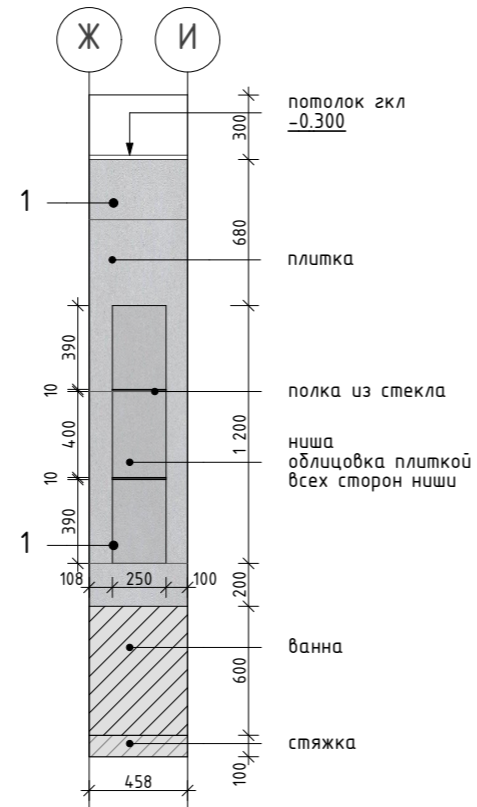
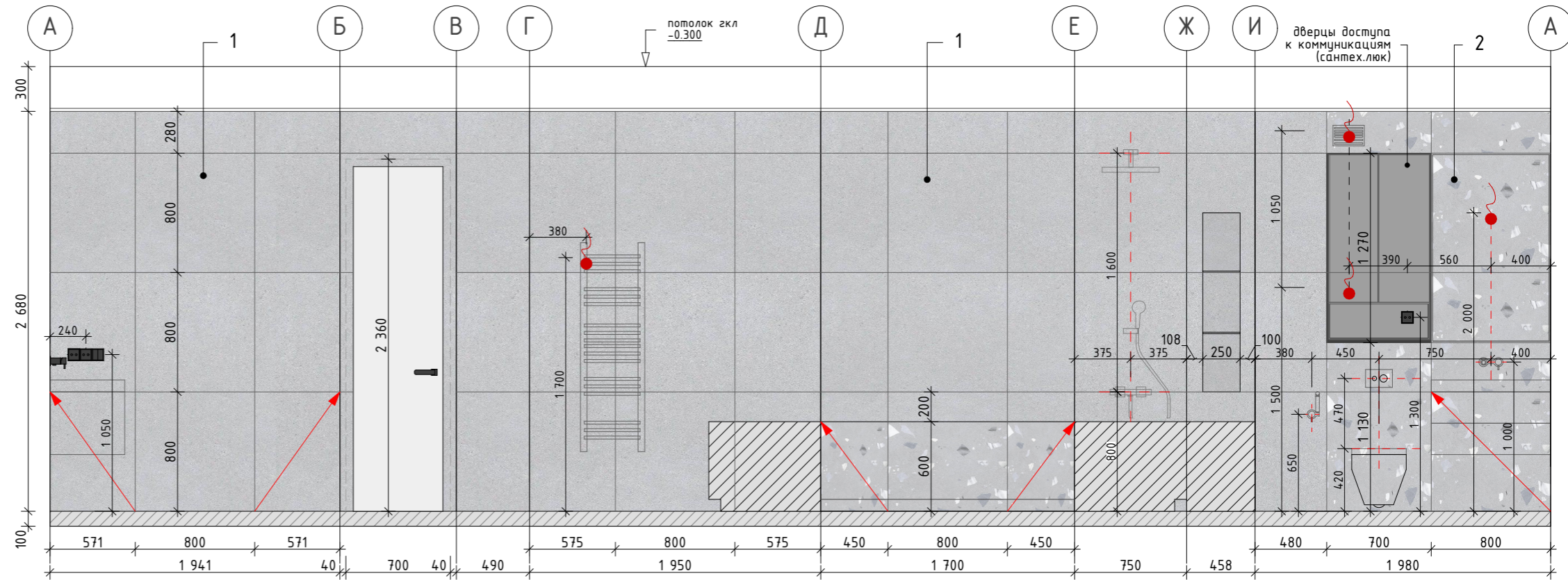
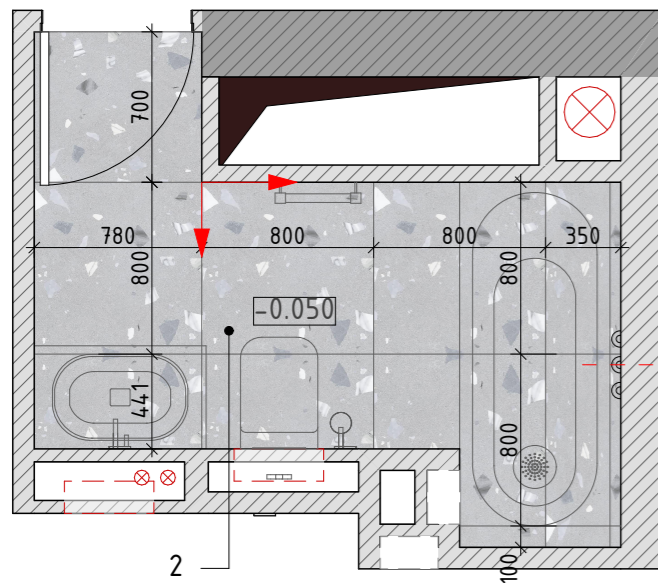
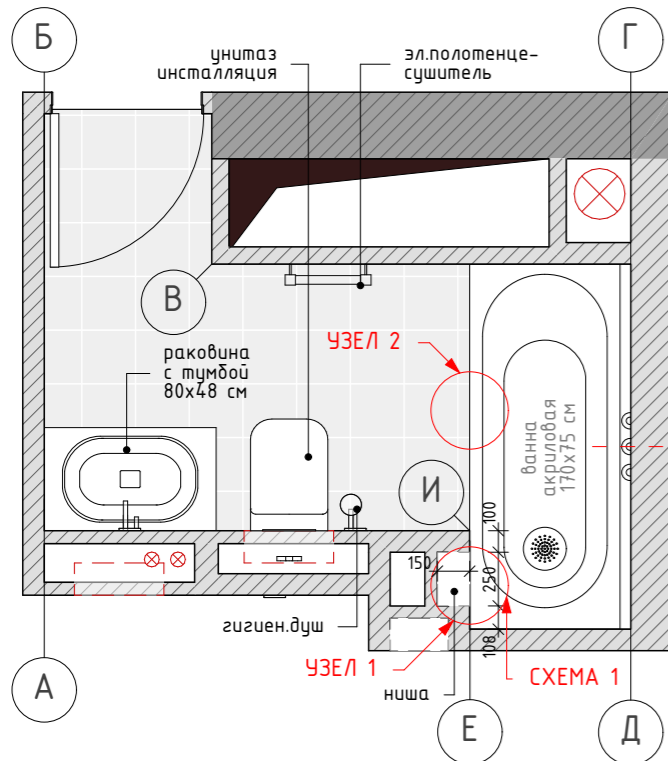
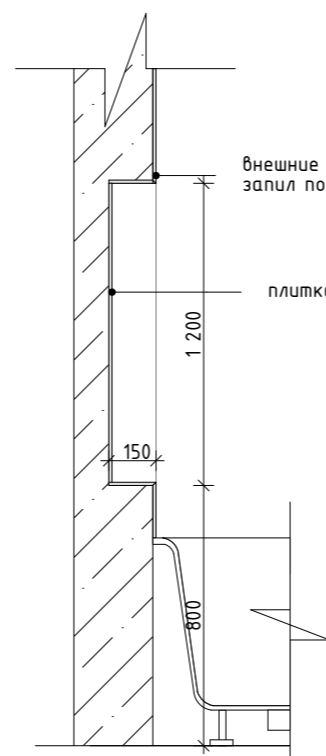
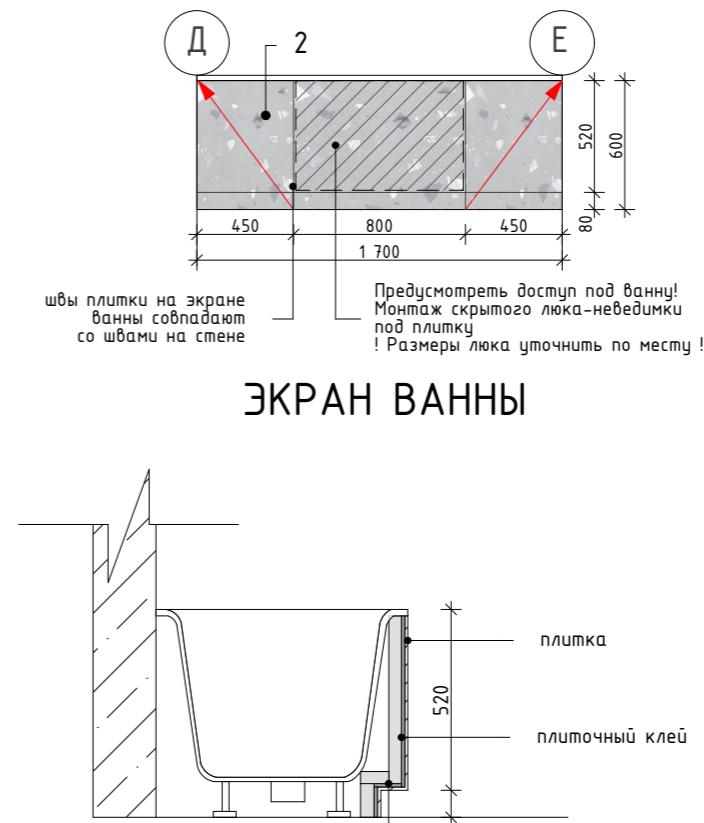

УЗЕЛ 2

Условные обозначения:
 - начало укладки плитки
 - отметка уровня пола

1. Керамогранит 80x80 см Arcana Elburg-R Gris - 22,04 кв.м (47 шт);
2. Керамогранит 80x80 см Arcana Ribe Elburg - 9,33 кв.м (18 шт);

ПРИМЕЧАНИЕ:
 1. Дизайн-проект разработан на базе проектных размеров. В связи с этим необходимо учитывать возможную несостыковку проектных и реальных размеров. Все возникающие в процессе работы вопросы решаются в порядке авторского надзора, совместно с дизайнером.
 2. Высота всех дверных проемов H=2360 от "чистого" пола, кроме специально обозначенных, скрытого монтажа.
 3. Все площади указаны без запаса. Рекомендуемый запас 7-10 %
 4. Межплиточный шов 1,5 мм. Уточнить после выбора плитки
 5. Ванна устанавливается на облицовочный пол плиткой. После установки ванны - облицовка стен плиткой

Заказчик		Раскладка плитки. Ванная комната	REMPANNER СТУДИЯ ДИЗАЙНА
Рук. проекта			
Вед. дизайнер			

РАСКЛАДКА ПЛИТКИ. САМУЗЕЛ



СХЕМА 1



- Условные обозначения:
- ← - начало укладки плитки
 - ±0.000 - отметка уровня пола
1. Керамогранит 60x120 см Italon Surface Steel - 19,88 кв.м (34 шт);
 2. Керамогранит 80x80 см Arcana Ribe Elburg - 2,77 кв.м (6 шт);

ПРИМЕЧАНИЕ:
 1. Дизайн-проект разработан на базе проектных размеров. В связи с этим необходимо учитывать возможную несостыковку проектных и реальных размеров. Все возникающие в процессе работы вопросы решаются в порядке авторского надзора, совместно с дизайнером.
 2. Высота всех дверных проемов H=2360 от "чистого" пола, кроме специально обозначенных, скрытого монтажа.
 3. Все площади указаны без запаса. Рекомендуемый запас 7-10 %
 4. Межплиточный шов 1,5 мм. Уточнить после выбора плитки

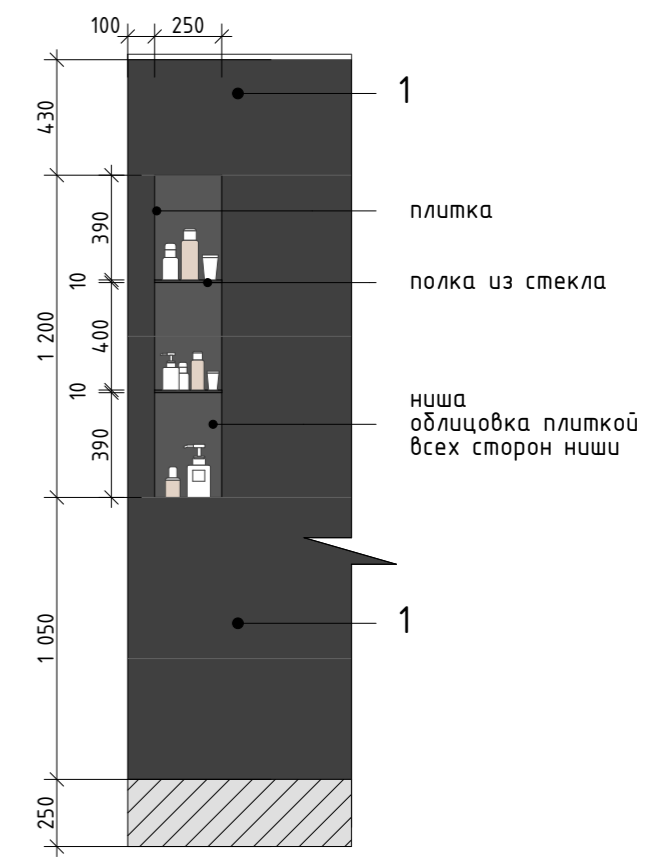
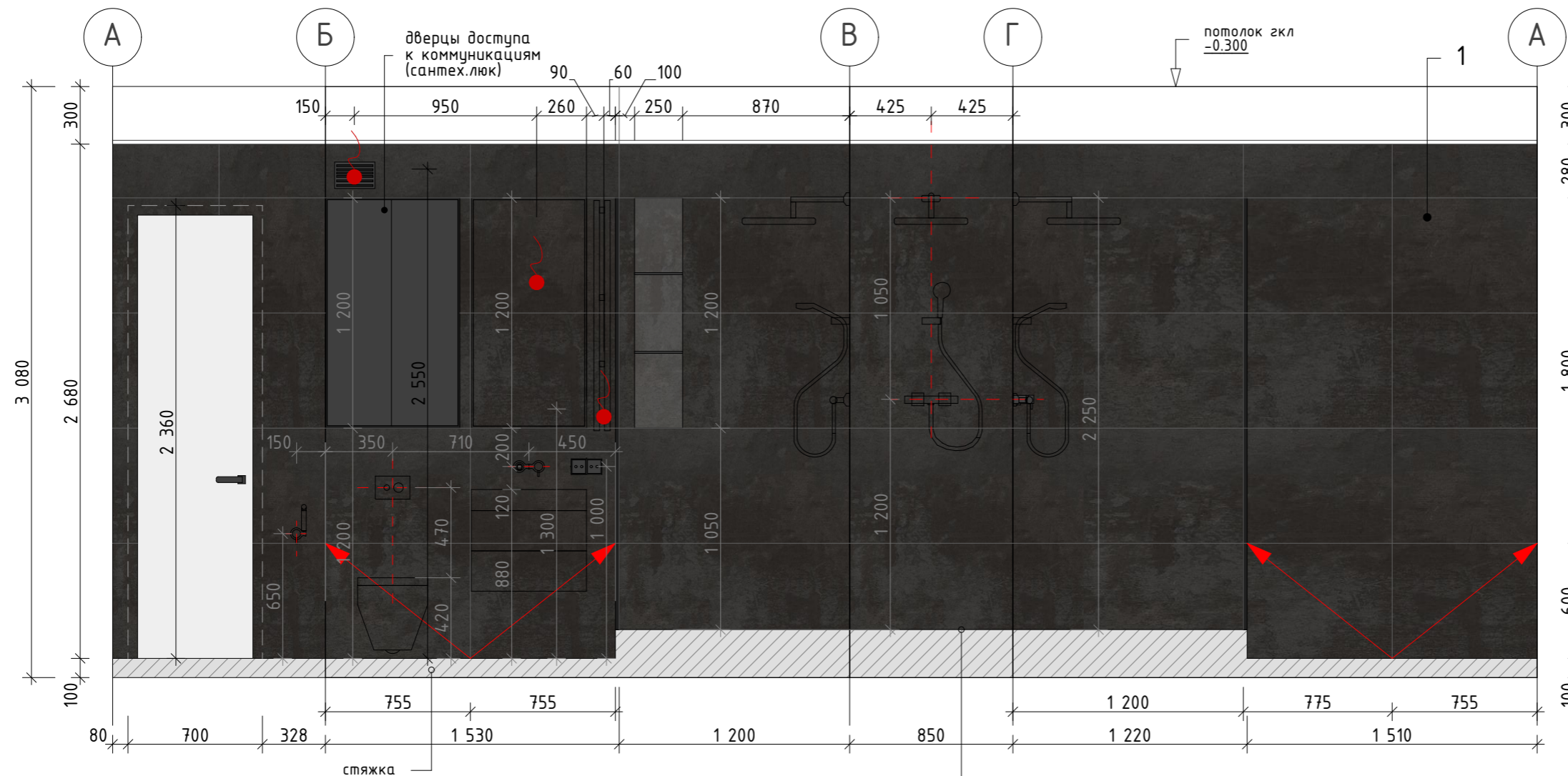
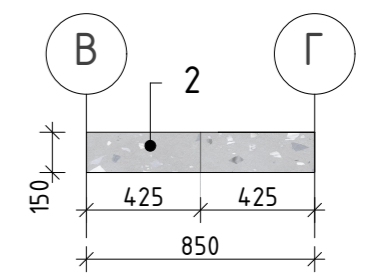
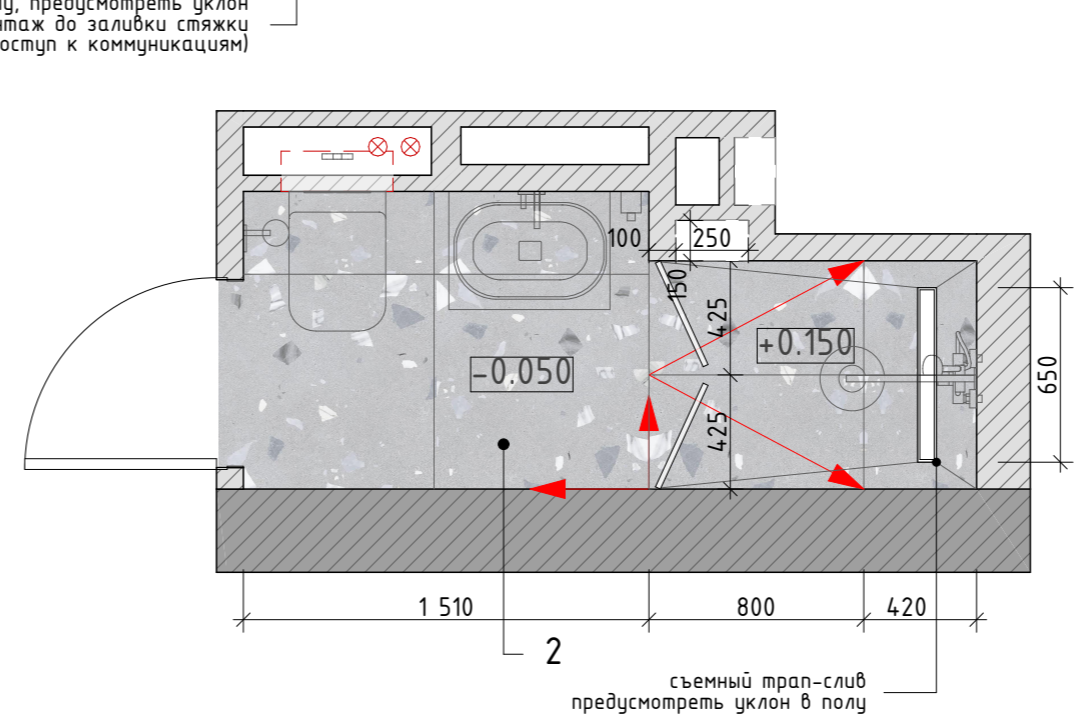
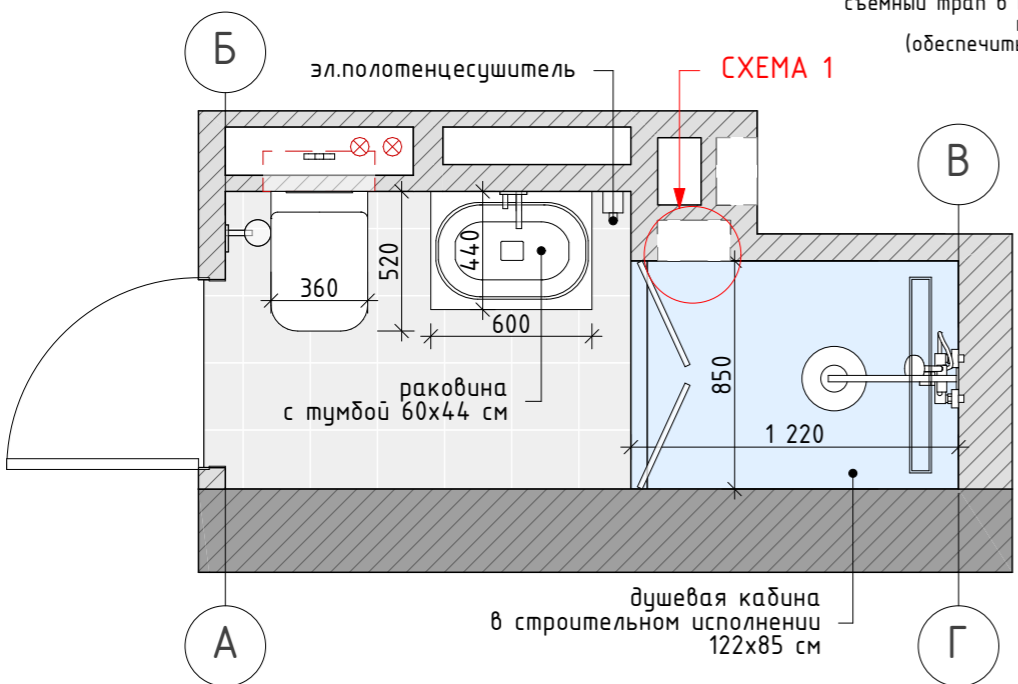
Заказчик	
Рук. проекта	
Вед. дизайнер	

Раскладка плитки. Санузел



РАСКЛАДКА ПЛИТКИ. КУХНЯ

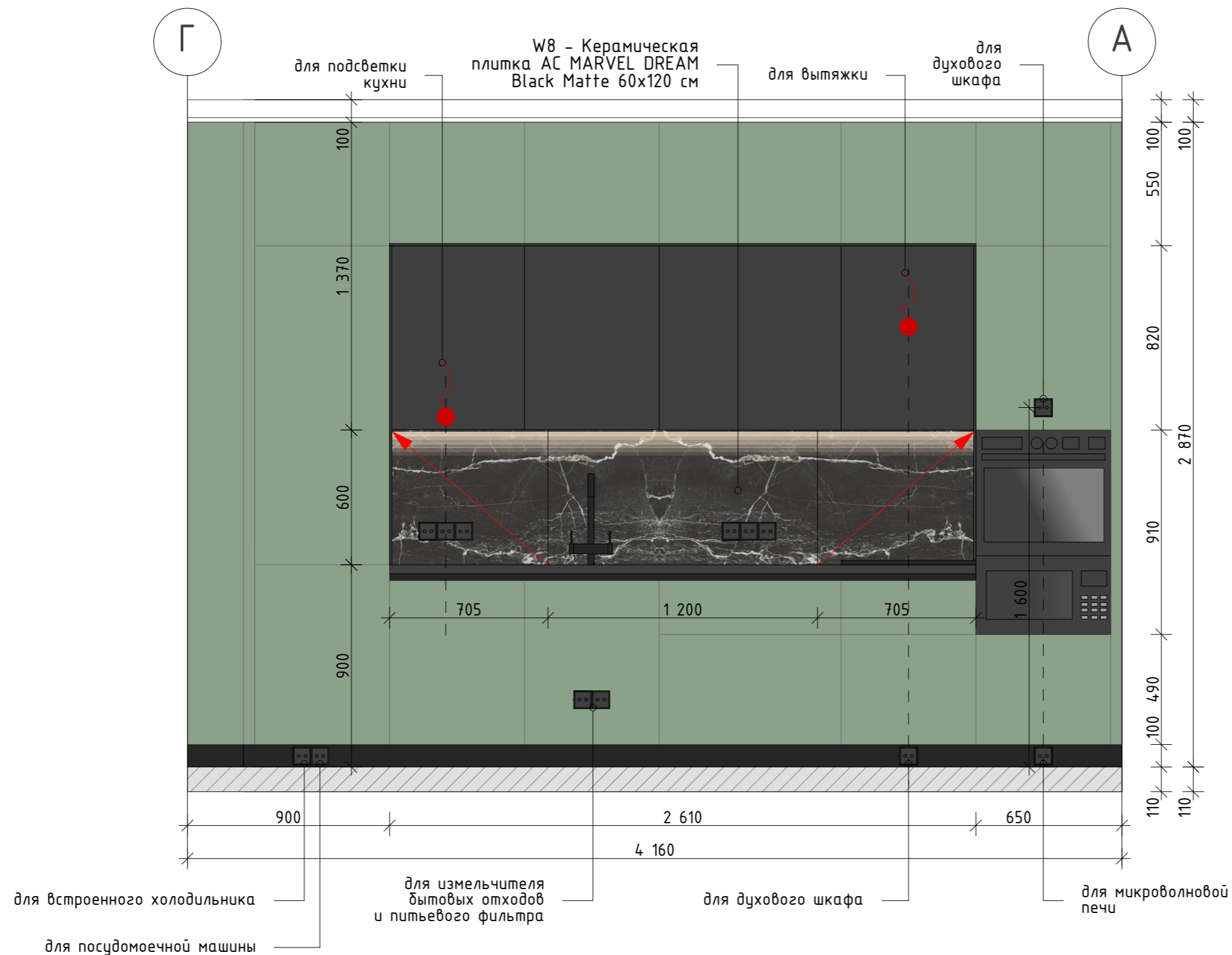

ПРИМЕЧАНИЕ:

1. Дизайн-проект разработан на базе проектных размеров. В связи с этим необходимо учитывать возможную несостыковку проектных и реальных размеров. Все возникающие в процессе работы вопросы решаются в порядке авторского надзора, совместно с дизайнером.
2. Высота всех дверных проемов H=2360 от "чистого" пола, кроме специально обозначенных, скрытого монтажа.
3. Все площади указаны без запаса. Рекомендуемый запас 7-10 %
4. Межплиточный шов 1,5 мм. Уточнить после выбора плитки
5. Укладка плитки после установки кухонного гарнитура
6. Данный лист см.совместно с листом №21

Заказчик	
Рук. проекта	
Вед. дизайнер	

Раскладка плитки. Кухня

REMPANNER
СТУДИЯ ДИЗАЙНА

ВИЗУАЛИЗАЦИЯ. ПРИХОЖАЯ. КОРИДОР

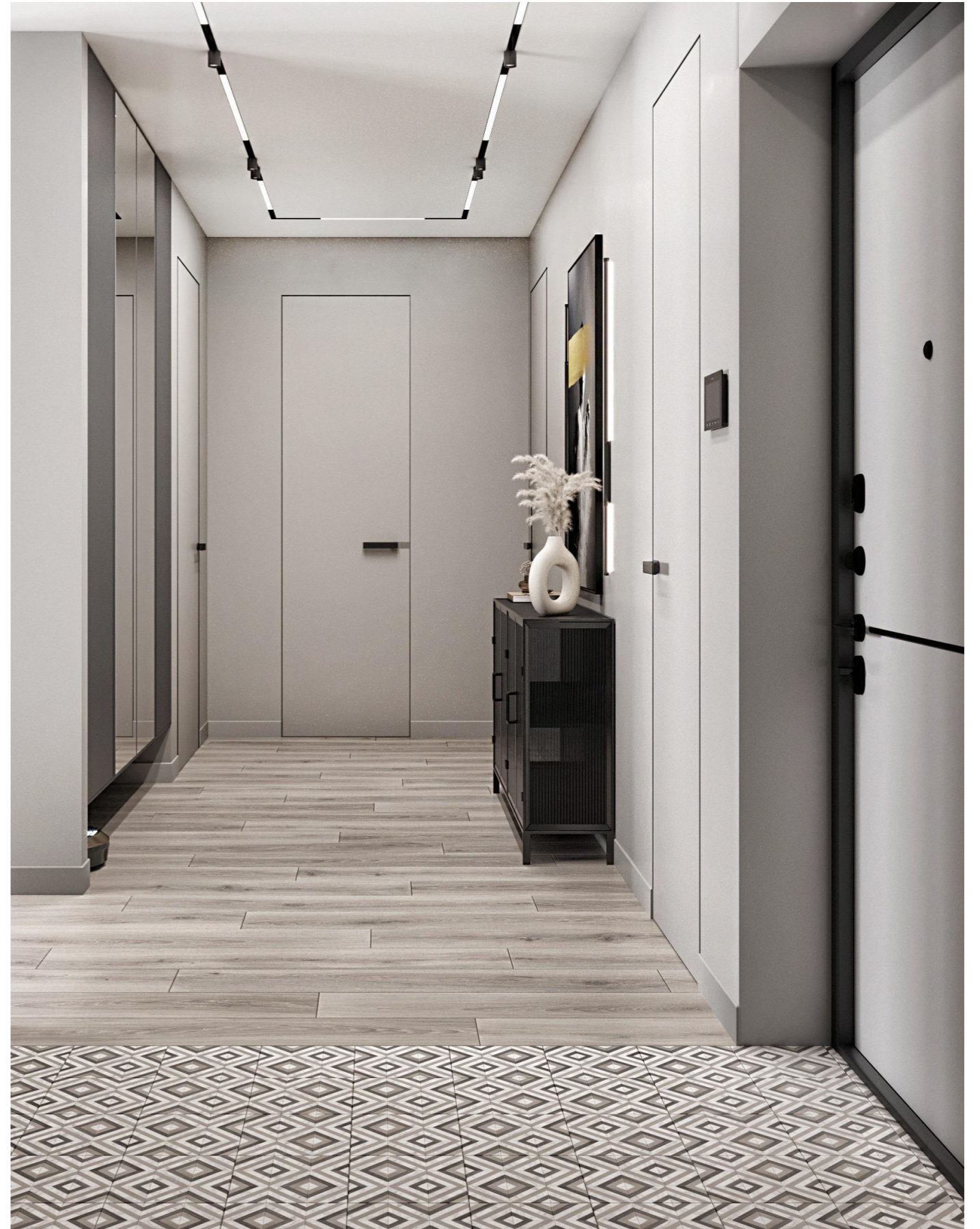

Заказчик	
Рук. проекта	
Вед. дизайнер	

Визуализация. Прихожая. Коридор

REMPANNER
— СТУДИЯ ДИЗАЙНА —

ВИЗУАЛИЗАЦИЯ. ПРИХОЖАЯ. КОРИДОР



Заказчик	
Рук. проекта	
Вед. дизайнер	

Визуализация. Прихожая. Коридор

REMPANNER
— СТУДИЯ ДИЗАЙНА —



Заказчик	
Рук. проекта	
Вед. дизайнер	

Визуализация. Кухня-гостиная

ВИЗУАЛИЗАЦИЯ. КУХНЯ. ГОСТИНАЯ



Заказчик	
Рук. проекта	
Вед. дизайнер	

Визуализация. Кухня-гостиная

REMPANNER
— СТУДИЯ ДИЗАЙНА —



Заказчик	
Рук. проекта	
Вед. дизайнер	

Визуализация. Кухня-гостиная



Заказчик	
Рук. проекта	
Вед. дизайнер	

Визуализация. Санузел

ВИЗУАЛИЗАЦИЯ. ДЕТСКАЯ КОМНАТА



Заказчик	
Рук. проекта	
Вед. дизайнер	

Визуализация. Детская комната

REMPANNER
— СТУДИЯ ДИЗАЙНА —

ВИЗУАЛИЗАЦИЯ. ДЕТСКАЯ КОМНАТА



Заказчик	
Рук. проекта	
Вед. дизайнер	

Визуализация. Детская комната

REMPANNER
— СТУДИЯ ДИЗАЙНА —

ВИЗУАЛИЗАЦИЯ. ДЕТСКАЯ КОМНАТА



Заказчик	
Рук. проекта	
Вед. дизайнер	

Визуализация. Детская комната

REMPANNER
— СТУДИЯ ДИЗАЙНА —

ВИЗУАЛИЗАЦИЯ. ДЕТСКАЯ КОМНАТА



Заказчик	
Рук. проекта	
Вед. дизайнер	

Визуализация. Детская комната

REMPANNER
— СТУДИЯ ДИЗАЙНА —

ВИЗУАЛИЗАЦИЯ. ГЛАВНАЯ СПАЛЬНЯ



Заказчик	
Рук. проекта	
Вед. дизайнер	

Визуализация. Главная спальня

REMPANNER
— СТУДИЯ ДИЗАЙНА —

ВИЗУАЛИЗАЦИЯ. ГЛАВНАЯ СПАЛЬНЯ



Заказчик	
Рук. проекта	
Вед. дизайнер	

Визуализация. Главная спальня

REMPANNER
— СТУДИЯ ДИЗАЙНА —

ВИЗУАЛИЗАЦИЯ. ВАННАЯ КОМНАТА



Заказчик	
Рук. проекта	
Вед. дизайнер	

Визуализация. Ванная комната

REMPANNER
— СТУДИЯ ДИЗАЙНА —

ВИЗУАЛИЗАЦИЯ. ВАННАЯ КОМНАТА



Заказчик	
Рук. проекта	
Вед. дизайнер	

Визуализация. Ванная комната

REMPANNER
— СТУДИЯ ДИЗАЙНА —





СПЕЦИФИКАЦИЯ ПРОЕКТА

Напольные покрытия и плинтус

Наименование	картинка	кол-во	Цена	Сумма	Примечание
ПВХ Покрытие WoodRock SPC Дуб Осер 1220x183x4 мм ширина: 183 мм, толщина: 4 мм, длина: 1220 мм		72,32	2 090,00р.	151 148,80р.	
Подложка Pergo Comfort 1 мм (15 м2)		75	550,00р.	41 250,00р.	
Плинтус Ultrawood арт. Base 1010i (2000 x 100(h)x 10 мм.)		45	719,00р.	32 355,00р.	
окраска плинтуса		87	470,00р.	40 890,00р.	

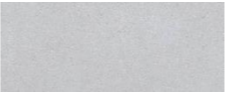

Срок поставки: 2 -4 недели

Керамогранит

Наименование	картинка	кол-во	Цена	Сумма	Примечание
КЕРАМОГРАНИТ MAINZU ERSAILLES HERMITAGE WOOD 20x20 см		4	5 750,00р.	23 000,00р.	прихожая
Аrcana Ribe Elburg керамогранит Ribe-R Gris 80x80 см		12,8	6 138,00р.	78 566,40р.	пол - санузелы. Стены - ванная комната
ARCANA ELBURG R GRIS 80x80 см		26	6 138,00р.	159 588,00р.	Стены - ванная комната
Керамогранит 60x120 см ITALON SURFACE Steel		21	3 425,00р.	71 925,00р.	Стены - санузел
Керамическая плитка AC MARVEL DREAM Black Matte 60x120 см		2,88	3 474,00р.	10 005,12р.	балкон. Кратное коробкам, запас 2 штуки

Срок поставки: 4 -6 недели

Настенные покрытия. Обои и краска

Наименование	картинка	кол-во	Цена	Сумма	Примечание
Краска DULUX цвет 00NN 72/000 Grey steel 3, 9 л		4	10 170,00р.	40 680,00р.	прихожая, коридор, гостиная, кухня, детская, главная спальня, гардеробная, постирочная комната
Краска DULUX цвет 00NN 53/000 Grey steel 2, 4.5 л		1	7 420,00р.	7 420,00р.	главная спальня, детская комната

Заказчик





Рук. проекта

Вед. дизайнер

Спецификация проекта. Напольные покрытия и настенные покрытия

REMPANNER
СТУДИЯ ДИЗАЙНА

СПЕЦИФИКАЦИЯ ПРОЕКТА

Краска DULUX 00NN 62/000 Night jewels 5, 4.5 л		1	7 420,00р.	7 420,00р.	гостиная, детская комната
Краска DULUX 18BB 19/153 (2,35 кв.м), 1 л		1	1 540,00р.	1 540,00р.	детская комната
Краска DULUX 00NN 83/000 Grey steel 4), 4.5 л		2	7 420,00р.	14 840,00р.	детская комната
Фотообои Travel Kids 18, TRAVEL KIDS, Wall street - 220x277 см (6,22) кв.м;		6,22	5 200,00р.	32 344,00р.	детская комната
ЗД-панель FIELDS-1, FIELDS-2 (600x600мм)		20	3 326,00р.	66 520,00р.	главная спальня (без расходных материалов)

Профиля декоративные

Наименование	картинка	кол-во	Цена	Сумма	Примечание
ПРОФИЛЬ ОКАНТОВОЧНЫЙ ПК 11-10.2700.15 ЧЕРНЫЙ. Длина - 2,7 м		2	1 090,00р.	2 180,00р.	стык пола разных покрытий в прихожей и кухне
теневогой профиль с подсветкой PROFLINE SHADOW LIGHT 20		2	9 000,00р.	18 000,00р.	санузлы

Межкомнатные двери

Наименование	картинка	кол-во	Цена	Сумма	Примечание
Скрытая дверь с алюминиевой кромкой WALL DOOR. Волховец. Под покраску 800x2300 мм. Краска DULUX цвет 00NN 72/000 (под цвет стен)		2	55 939,00р.	111 878,00р.	Указана предварительная стоимость. Необходим просчет после замера "чистых" проемов
Скрытая дверь с алюминиевой кромкой WALL DOOR. Волховец. Под покраску 600/700x2300 мм. Краска DULUX цвет 00NN 72/000 (под цвет стен)		4	51 839,00р.	207 356,00р.	Указана предварительная стоимость. Необходим просчет после замера "чистых" проемов
Ручка дверная PLURIS, цвет - черный матовый		6	12 550,00р.	75 300,00р.	указана стоимость без сантехнических заверток





Заказчик	
Рук. проекта	
Вед. дизайнер	

Спецификация проекта. Профиля декоративные, межкомнатные двери

REMPANNER
СТУДИЯ ДИЗАЙНА

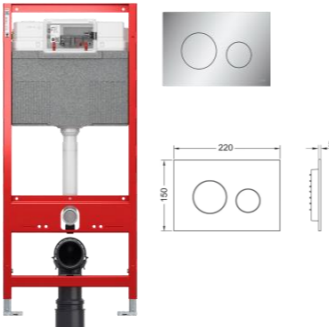
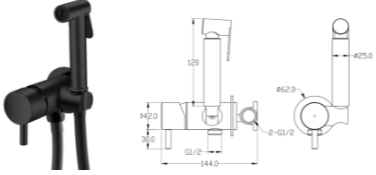

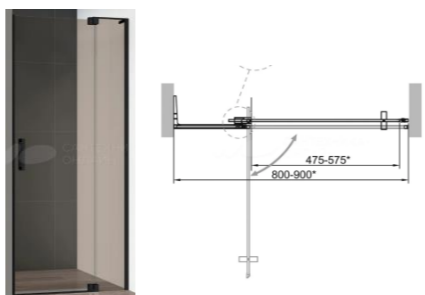

СПЕЦИФИКАЦИЯ ПРОЕКТА

Сантехника

Наименование	картинка	кол-во	Цена	Сумма	Примечание
Унитаз подвесной AM.PM Spirit V2.0 FlashClean с микролифтом. 48.5x36.5x38.85 см. С сиденьем в комплекте		2	39 980,00р.	79 960,00р.	
Система инсталляции для унитазов TECE Profil TECEprofil Uni 2.0 9300302 с кнопкой смыва TECE Loop 9240922		2	44 300,00р.	88 600,00р.	
Гигиенический душ Boheme Uno 467-CR С ВНУТРЕННЕЙ ЧАСТЬЮ, со смесителем, черный, матовый		2	14 730,00р.	29 460,00р.	
Смеситель для раковины Boheme Uno 465-B С ВНУТРЕННЕЙ ЧАСТЬЮ черный		2	23 810,00р.	47 620,00р.	
Тумба с раковиной Raval Facet 60 антрацит. Раковина без отверстия (смеситель из стены)!		1	56 700,00р.	56 700,00р.	
Тумба с раковиной AM.PM Gem 80 черная матовая, подвесная, с 2 ящиками, с белой раковиной без отверстия		1	41 880,00р.	41 880,00р.	
Душевая дверь в нишу Cezares Slider B 1 80/90 BR Negro профиль черный, стекло бронза		1	43 200,00р.	43 200,00р.	

Заказчик		Спецификация проекта. Сантехника	 СТУДИЯ ДИЗАЙНА
Рук. проекта			
Вед. дизайнер			

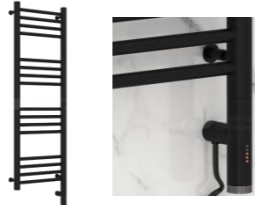
СПЕЦИФИКАЦИЯ ПРОЕКТА

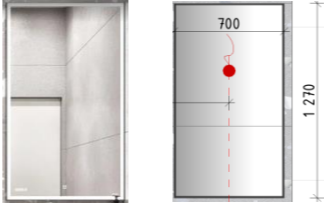
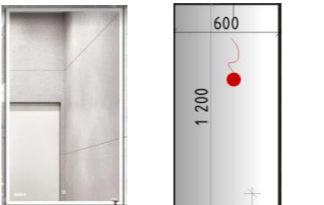
Душевой лоток СК DRAIN 1105-00165 65 см, с мокрым затвором, щелевой, из нержавеющей стали, с решеткой, черный		1	15 710,00р.	15 710,00р.	
Душевой комплект Boheme Spectre 454-2-B черный		2	59 080,00р.	118 160,00р.	
Чугунная ванна Jacob Delafon Diarason 170x75, без ручек		1	106 740,00р.	106 740,00р.	
Полотенцесушитель электрический Сунержа Богема 3.0 100x30 черный, R		1	35 380,00р.	35 380,00р.	
Полотенцесушитель электрический Сунержа Нюанс 3.0 1200 правый (матовый чёрный)		1	22 700,00р.	22 700,00р.	
Зеркало с подсветкой по периметру и в багете (металл, матовый, черный). Кнопка включения на зеркале. 70x127 см		1	43 000,00р.	43 000,00р.	Индивидуальное изготовление
Зеркало с подсветкой по периметру и в багете (металл, матовый, черный). Кнопка включения на зеркале. 60x120 см		1	38 800,00р.	38 800,00р.	Индивидуальное изготовление

Розетки и выключатели

Наименование	картинка	кол-во	Цена	Сумма	Примечание
Терморегулятор Thermoreg TI-200 Design Black. Совместимость с рамками Schneider: Atlas Design		4	6 844,00р.	27 376,00р.	монтаж в одной рамке вместе с выключателями
Розетка Schneider Electric ATLASDESIGN, скрытый монтаж, со шторками, карбон		68	402,00р.	27 336,00р.	
Розетка компьютерная 1xRJ45 Cat.5 Schneider Electric ATLASDESIGN, карбон		10	940,00р.	9 400,00р.	

Заказчик







Рук. проекта

Вед. дизайнер

Спецификация проекта. Сантехника, розетки и выключатели

REMPANNER
СТУДИЯ ДИЗАЙНА

СПЕЦИФИКАЦИЯ ПРОЕКТА

Розетка Schneider Electric ATLASDESIGN, скрытый монтаж, IP44, карбон		10	491,00р.	4 910,00р.	влагозащищенные
С/У РОЗЕТКА СИЛОВАЯ 2P+N, 32A, 250В, карбон		1	345,00р.	345,00р.	уточнить конфигурацию розетки в зависимости от кабеля
Выключатель 1-клавишный Schneider Electric ATLASDESIGN		10	311,00р.	3 110,00р.	
Переключатель 1-клавишный проходной Schneider Electric ATLASDESIGN, белый		2	886,00р.	1 772,00р.	
Выключатель 2-клавишный Schneider Electric ATLASDESIGN, карбон		7	402,00р.	2 814,00р.	
Переключатель 2-клавишный проходной Schneider Electric ATLASDESIGN, карбон		2	886,00р.	1 772,00р.	
Напольный лючок 199x199 мм для 4 механизмов 45x45 или двух 45x90, серый пластик и розетки к нему		1	15 665,00р.	15 665,00р.	
Рамка 1 пост Schneider Electric ATLASDESIGN, карбон		12	153,00р.	1 836,00р.	
Рамка 2 пост Schneider Electric ATLASDESIGN, карбон		20	282,00р.	5 640,00р.	семь вертикальных
Рамка 3 пост Schneider Electric ATLASDESIGN, карбон		9	453,00р.	4 077,00р.	
Рамка 4 пост Schneider Electric ATLASDESIGN, карбон		1	699,00р.	699,00р.	
Рамка 5 пост Schneider Electric ATLASDESIGN, карбон		2	929,00р.	1 858,00р.	

Светильники











Наименование	картинка	кол-во	Цена	Сумма	Примечание
Подвесной светодиодный светильник Loft IT Ring Black		1	132 070,00р.	132 070,00р.	гостиная
Светильник Art nordic		1	32 500,00р.	32 500,00р.	гостиная, над обеденным столом
Светильник Beat Light Tall		2	8 000,00р.	16 000,00р.	кухня, над островом

Заказчик	
Рук. проекта	
Вед. дизайнер	

Спецификация проекта. Светильники

REMPANNER
СТУДИЯ ДИЗАЙНА

СПЕЦИФИКАЦИЯ ПРОЕКТА

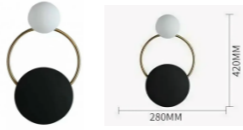
Светильник настенный GW METEOR чёрный 3000K		1	7 221,00р.	7 221,00р.	гостиная, за диваном
Бра Loft A		1	24 700,00р.	24 700,00р.	гостиная, за диваном
Точечный встраиваемый светильник Arte Lamp KANG		9	1 160,00р.	10 440,00р.	кухня, гардеробная комната
Светильник встраиваемый влагозащищенный Aqua. Защита IP44		13	790,00р.	10 270,00р.	санузлы, постирочная
Настенный светильник Wall LINES L120 Black от ImperiumLoft		2	15 200,00р.	30 400,00р.	прихожая, коридор
Встраиваемый трековый шинопровод 2м		8	9 200,00р.	73 600,00р.	прихожая, коридор
Светодиодный трековый светильник для 1-фазного трека Lightstar Fuoco 215247 чёрный 4000K		10	13 207,00р.	132 070,00р.	прихожая, коридор, детская (балкон)
Магнитный светильник MAG-ORIENT-FLAT-L465-16W Day4000-MIX (BK, 80 deg, 48V)		10	10 033,00р.	100 330,00р.	прихожая, коридор
Люстра на штанге Kink light Крусма 08476-19,20		1	25 900,00р.	25 900,00р.	детская комната
Светильник точечный Lightstar Forte Muro 214816		4	5 800,00р.	23 200,00р.	детская комната
ПОТОЛОЧНАЯ ЛЮСТРА KINK LIGHT КАЙРИ 07605-6,20_KL		1	25 900,00р.	25 900,00р.	главная спальня
Люстра IC Lights		1	7 200,00р.	7 200,00р.	главная спальня
B4001 Sconce SUN ON THE RING A		1	11 600,00р.	11 600,00р.	главная спальня

Заказчик	
Рук. проекта	
Вед. дизайнер	

Спецификация проекта. Светильники

СПЕЦИФИКАЦИЯ ПРОЕКТА

Мебель

Фабричное производство

Наименование	картинка	кол-во	Цена	Сумма	Примечание
пуф 40x40 см		1	15 000,00р.	15 000,00р.	прихожая
Диван Лютон угловой раскладной правый 240x170/110 см. Цвет беж, как на визуализации		1	200 900,00р.	200 900,00р.	гостиная. Цвет серый, как на визуализации
Стул Юнит с подлокотниками, каркас шпон анегри 52x53 см		4	25 000,00р.	100 000,00р.	гостиная. Цвет оливковый, как на визуализации. Цвет ножек - черный
Барный стул Еату 51x40x98 см La Forma		2	65 990,00р.	131 980,00р.	кухня
Журнальные столики		1	57 000,00р.	57 000,00р.	гостиная
Elle. Дизайнерская кровать на ножках 170x216 см		1	112 900,00р.	112 900,00р.	главная спальня
Журнальный стол LOFT 1062		2	35 800,00р.	71 600,00р.	главная спальня
IDESEN ИДОСЕН Письменный стол, черный/ темно-серый 120x70 см		1	53 999,00р.	53 999,00р.	главная спальня
Essen Дизайнерское полукресло на колесиках		2	27 300,00р.	54 600,00р.	главная спальня, детская комната
Деревянный спортивный комплекс из дерева для дома Макси		1	78 000,00р.	78 000,00р.	детская комната
Письменный стол, белая морилка/ под дуб 100x48 см		1	25 000,00р.	25 000,00р.	детская комната





Заказчик		Спецификация проекта. Мебель	
Рук. проекта			
Вед. дизайнер			

СПЕЦИФИКАЦИЯ ПРОЕКТА

КУХОННЫЙ ГАРНИТУР. ВИТРИНА



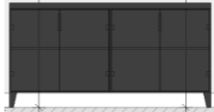

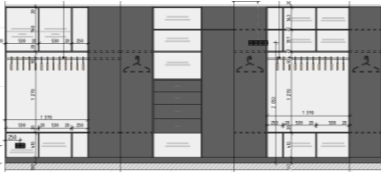

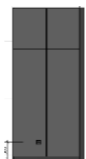
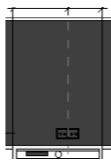

Наименование	картинка	кол-во	Цена	Сумма	Примечание
Кухонный гарнитур. Фасад – эмаль. Корпуса – лдсп. Фурнитура для сборки и механизмы (кроме ручек). Кухонный остров с обеденным столом. Сборка и доставка		1	585 000,00р.	585 000,00р.	Кухня
Столешница акриловый камень: кухонного гарнитура и острова с интегрированной мойкой (40x40 см)		1	250 000,00р.	250 000,00р.	Кухня
Витрина 110x32 см. Высота 235 см. Распашные дверцы. Фасад – эмаль, стекло, корпуса – лдсп. Внутренняя подсветка полок		1	156 000,00р.	156 000,00р.	гостиная. Необходим просчет

МЕБЕЛЬ ИНДИВИДУАЛЬНОГО ИЗГОТОВЛЕНИЯ

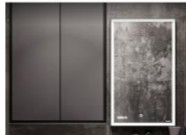
Наименование	картинка	кол-во	Цена	Сумма	Примечание
Встроенный шкаф 126x60 см с распашными дверями (фасад и внутреннее наполнение). Фасад – эмаль, корпуса – лдсп, открытые полки – эмаль. Высота до потолка		1	115 000,00р.	115 000,00р.	прихожая
Подвесной встроенный шкаф с распашными дверями 190x60 см (фасад и внутреннее наполнение). Фасад – эмаль, зеркало, корпуса – лдсп. Высота до потолка		1	225 000,00р.	225 000,00р.	прихожая
Комод с распашными дверками из стекла 140x40x75 см (ДхГхВ), корпус – лдсп, открытые части – эмаль		1	95 000,00р.	95 000,00р.	прихожая
Зеркало 40x187 см и подвесная консоль с выдвижным ящиком 40x50x20 см (ДхГхВ)		1	65 000,00р.	65 000,00р.	прихожая
Гардеробная комната. Материал изготовления – лдсп		1	145 000,00р.	145 000,00р.	гардеробная комната

Заказчик		Спецификация проекта. Кухонный гарнитур. Мебель индивидуального производства REMPANNER — СТУДИЯ ДИЗАЙНА —
Рук. проекта		
Вед. дизайнер		

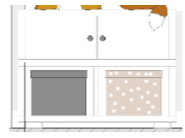
СПЕЦИФИКАЦИЯ ПРОЕКТА

Шкаф с распашными дверями 115x45 см. (фасад и внутреннее наполнение). Фасад - лдсп, корпуса - лдсп. Высота до потолка		1	45 000,00р.	45 000,00р.	постирочная комната
Подвесной шкаф с распашными дверями 65x45 см (над стиральной и сушильной машинами). Фасад - лдсп, корпуса - лдсп		1	35 000,00р.	35 000,00р.	постирочная комната
Подвесная тумба с распашными ящиками 200x40 см. Фасад, открытые части - эмаль, корпуса - лдсп.		1	78 000,00р.	78 000,00р.	гостиная
Двери доступа к сантехническим коммуникациям (над унитазом) 70x120 см. Эмаль, открывание tip-on		1	58 000,00р.	58 000,00р.	санузел
Двери доступа к сантехническим коммуникациям (над унитазом) 70x127 см. Открытая полка с подсветкой. Эмаль, открывание tip-on		1	64 500,00р.	64 500,00р.	ванная комната
Встроенный шкаф 303x60 см с распашными дверями и фрезерованными ручками (фасад и внутреннее наполнение). Фасад - эмаль, корпуса - лдсп. Высота до потолка		1	354 000,00р.	354 000,00р.	главная спальня
Шкаф с распашными дверями и фрезерованными ручками 100x60 см (фасад и внутреннее наполнение). Фасад - эмаль, корпуса - лдсп. Высота до потолка		1	185 000,00р.	185 000,00р.	детская комната
Комод с выдвижными ящиками и открытыми полками 90x40 см. Эмаль		1	85 000,00р.	85 000,00р.	детская комната
Кровать-домик 100x200 см, эмаль		1	115 000,00р.	115 000,00р.	детская комната
Шкаф 100x32 см. Высота 235 см. Распашные дверцы. Фасад - эмаль, стекло, корпуса - лдсп. Внутренняя подсветка полок		1	85 000,00р.	85 000,00р.	детская комната

Заказчик	
Рук. проекта	
Вед. дизайнер	

Спецификация проекта. Мебель индивидуального производства

REMPANNER
СТУДИЯ ДИЗАЙНА